



Electro-Voice

PRO SOUND (FI)





Electro-Voice就是为声音、为舞台而生 (Live for Sound)。长达八十多年以来，我们一直不断探索、创新、追求卓越，研发和设计技术最先进的扩声系统解决方案，让表演者的演出超出他们的期望，同时提升观众的体验。

目录

扬声器

EVID	04
EVF	08
EVF Sub	12
EVH	14
EVA	16
EVU	18
Xi	19
X-Line	19
XLC	21
XLCi	22
XLVC	23
Monitors	25
ZX	26
EVI	28
SX	30

安装吊挂件配件	31
----------------	-----------

电子类

Tour Grade	37
P 系列	39
CPS 系列	41
Netmax	44
音频系统处理器	46
IRIS-Net	47



EVID



EVID商业扬声器具有同类产品最佳的声学性能和出色的高保真度，适用范围非常广，包括：演出和体育场馆、零售环境、会议中心、会议室以及如餐馆和酒吧等的招待服务设施。EVID包括墙面嵌装（Flush-Mount）和墙面安装（Surface-Mount）两种类型可选，不仅提

供出色的声音，还提供漂亮的外观。EVID3.2、4.2和6.2同时还提供带有70V或100V内部线性换能器的定压（“T”）版本。大能量和高性能，让EVID成为现今安装应用的优秀解决方案。

EVID墙面安装扬声器系统

EVID 3.2T

双3.5” 两分频墙面安装扬声器



- 二分频全频音箱
- 开孔式低频反射音箱
- 0.75"音圈钛振膜、钕磁钢结构高频驱动器
- 高频和低频过载保护

- 三维椭球体（外观紧凑）
- 电磁屏蔽设计不影响视频设备
- 具备SAM TM安装支架，并附内六角扳手
- 音箱背部另有安全吊点

EVID 4.2T

双4” 两分频墙面安装扬声器



- 二分频全频音箱
- 开孔式低频反射音箱
- 1"音圈钛振膜、钕磁钢结构高频驱动器
- 高频号筒采用连续覆盖波导技术减少干扰
- 高频和低频过载保护

- 三维椭球体（外观紧凑）
- 电磁屏蔽设计不影响视频设备
- 具备SAM TM安装支架，并附内六角扳手
- 音箱背部另有安全吊点

EVID 6.2T

双6” 两分频墙面安装扬声器



- 高输出，二分频全频音箱
- 开孔式低频反射音箱
- 高灵敏度
- 1"音圈钛振膜、钕磁钢结构高频驱动器
- 高频号筒采用连续覆盖波导技术减少干扰

- 高频和低频过载保护
- 三维椭球体（外观紧凑）
- 电磁屏蔽设计不影响视频设备
- 具备SAM TM安装支架，并附内六角扳手
- 音箱背部另有安全吊点

EVID 3.2T, EVID 4.2T, 和 EVID 6.2T

包含:

每套EVID系统都带一个EV安装吊臂 (SAM)以及一个调整工具 (hex-key-tool) . SAM带有角度标识, 让安装更简便

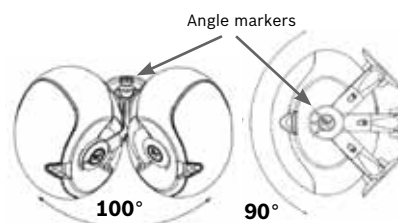

EVID墙面嵌装扬声器系统

EVID FM 4.2 4" 两分频墙面嵌装扬声器



- 设计优美、外形紧凑, 适合中小尺寸房间
- 1"球顶高频单元重现完美高音
- 能与EVID超低音音箱完美结合
- 全封闭壳体确保一致的表现

EVID FM 6.2 6" L两分频墙面嵌装扬声器



- 极高的功率处理能力
- 出色的音频表现
- 1"球顶高频单元重现完美高音
- 能与EVID超低音音箱完美结合
- 全封闭壳体确保一致的表现

EVID吊挂件及配件详见P35页

	EVID3.2T	EVID4.2T	EVID6.2T	EVID FM4.2	EVID FM6.2
频率范围 (-10dB)	85-20,000 Hz	65-20,000 Hz	62-20,000 Hz	52-20,000 Hz	52-20,000 Hz
灵敏度 (SPL, @1W/1M)	87dB	89dB	94dB	87dB	90dB
最大声压级 (@1M)	97dB	104dB	111dB	110dB	115dB
功率驱动 (持续, 峰值)	—	—	—	50W, 200W	75W, 300W
变压器抽头	70V: 5W 100V: 10W	70V: 3.75W 70V/100V: 7.5, 15, 30W	70V: 7.5W 70V/100V: 15, 30, 60W	70V: 1.75, 3.75, 7.5, 15, 30W	70V: 7.5, 15, 30, 60W
覆盖角度	140° x100°	120° x80°	100° x80°	150° x150°	120° x120°
低频驱动	双3.5"	双4"	双4"	4" +4" 被动辐射	6" +6" 被动辐射
高频驱动	0.75"	1"	1"	1" 钛球顶振膜	1" 钛球顶振膜
额定阻抗	—	—	—	8Ω	8Ω
输入接口	弹簧终端	弹簧终端	弹簧终端	4针凤尾	4针凤尾
尺寸	234 x 127 x 165 mm	234 x 127 x 165 mm	419 x 228 x 298 mm	350 x 188.3 x 95.6 mm	465 x 256 x 100.3 mm
净重	1.5 kg	3.9 kg	5.3 kg	2.9 kg	5.8 kg

EVID



充分参考工程商和听众的需求进行设计，即使是在最具挑战性的环境，EVID天花扬声器都能提供高性能和卓越声音的解决方案。从紧凑型的C4.2到具有专用波导耦合设计的C8.2HC，每套优秀的EVID解决方案都是独一无二的，适合

应用中不同特定环境的需求。优异的声音和令人满意的外观，每个EVID天花扬声器安装都很简便，而且提供恒久的价值。商业音响应用的各种类型场馆，都有EVID的踪影。

EVID C4.2

4" 两分频同轴天花扬声器



- 会议室的理想选择
- 紧凑的设计，安装后既美观又不显眼
- 4"低频单元和镀钛双波导高频单元产生平滑、宽广的频率响应
- 设计有精确调谐反射孔的箱体提供出色的低频响应
- 便于快速安装的三点固定
- 包含固定支撑环和瓷砖桥，大部分安装系统中无需其他附件

EVID C8.2 EVID C8.2LP

8" 两分频同轴天花扬声器



- 适用于既要嵌入安装又要音质优美的场合
- 特别设计的可调式箱体和8"低频单元带来令人震撼的低音
- 1"的双波导高频单元产生平滑可控的高音覆盖
- 四点固定系统便于快速安装
- 包含固定支撑环和瓷砖桥，所以在大部分安装中无需其他附件
- 在净空较低场合，有一款较薄的型号（LP）可供选择

EVID C8.2HC

8" 指向控制两分频同轴天花扬声器



- 高天花板和有回声问题场合的理想选择
- 独特的带有反射孔的8"双波导扬声器单元提供极佳的可懂度和清晰度
- 已经申请专利的EVID C8.2HC提供更好的音频覆盖控制
- 将波束控制、宽频、高功率处理能力和紧凑的外形完美结合在一起
- 安全的四点固定系统便于快速安装
- 包含固定支撑环和瓷砖镶入环，在大部分安装中无需其他附件

EVID C10.1

10" 高功率天花超低频扬声器



- 一个10" 超低音单元，通过调谐式反射箱体，可以发出低至45HZ的震撼低音
- 市场上唯一可以快速安装的真正吸顶式超低音音箱
- 灵活的安装、强有力的超低音表现，是其他EVID天花喇叭扩展低音的最佳“搭档”
- 安全的四点固定系统便于快速安装
- 包含固定支撑环和瓷砖桥，大部分安装中无需其他附件

EVID C12.2

12" 两分频同轴天花扬声器



- 高性能的两分频吸顶扬声器系统
- 专为像舞厅、会议中心、露天市场等高天花场合设计
- 一个12"同轴换能器，高功率处理能力、高灵敏度
- 内置的64W变压器使其在70V/100V下都可使用
- 带有自动饱和和补偿功能

	EVID C4.2	EVID C8.2/C8.2LP	EVID C8.2HC	EVID C12.2	EVID C10.1
频率范围 (-10dB)	65-20,000 Hz	50-20,000 Hz	50-20,000 Hz	65-20,000 Hz	45-180Hz
灵敏度 (SPL, @1W/1M)	86dB	91dB	93dB	100dB	94dB
功率驱动 (8Ω)	80W (过载保护)	100W (过载保护)	100W (过载保护)	100W	150W
覆盖角度	130° 圆锥	110° 圆锥	75° 圆锥 (@>1KHz)	90° 平均	180°
变压器抽头	1.88 (仅70V), 3.75, 7.5, 15, 30W	1.88 (仅70V), 3.75, 7.5, 15, 30W	7.5 (仅70V), 15, 30, 60W	4 (仅70V), 8, 16, 32, 64W ASC 保护	7.5 (仅70V), 15, 30, 60W
低频驱动	4" 纸盆	8" 纸盆	8" 纸盆带波导	12" EVID920-8B	10" 纸盆
高频驱动	0.75" 钛球顶振膜	1" 钛球顶振膜	1" 钛球顶振膜	1" 单元	—
输入配置	8Ω, 70V, 100V	8Ω, 70V, 100V	8Ω, 70V, 100V	8Ω, 70V, 100V	8Ω, 70V, 100V
尺寸(高x直径)	176 x 181 mm	178 x 270 mm/ 255 x 270 mm	303 x 320 mm	333 x 414 mm	303 x 320 mm
净重	2.7kg	5.0kg	6.0kg	12.3kg	7.0kg
声学设计		带导声孔的腔体，内部吸声处理，两分频（内置无源分频器）			带双导声孔的腔体，内部吸声处理
箱体结构		钢壳箱体以及UL94V-O额定障板和斜面			
安装系统		集成的三点接线柱			
网罩结构		粉状喷饰的钢网			
可选颜色		白色（外饰面可喷色）			



EVF前置号筒扬声器系统是功能最广泛的固定安装产品系列。12”和15”两分频全频扬声器以及专用的超低频扬声器系统，EVF扬声器提供杰出的音频性能、效率、易用性、美观度以及前所未有的性价比。EVF配置最新的Electro-Voice单元，确保长久的稳定性和杰出的音质。“S”版本扬声器系统配置SMX系列对称低频单元和ND2B 2”钛振膜压缩驱动；升级的“D”高解析版本扬声器系统则配置更高性能的DVX系列对称低频单元和

DH7N 3”纯钛振膜压缩驱动。EVF两分频全频扬声器提供7种覆盖角度，适用更广泛、更挑战的固定安装应用，12”恒指向波导可以旋转；支持双功放驱动和无源驱动模式。EVF扬声器包含22个M10吊挂点，使用选配的吊挂附件，可以组建由EVF全频扬声器、EVF超低频扬声器或者EVH全频扬声器构成的扬声器阵列。扬声器同时还提供三种饰面：EVCoat（室内使用），PI（非直接暴露于户外）和FG（玻璃钢-可直接暴露于户外）。

EVF “S” 标准系列

EVF-1122S

12” 两分频全频扬声器



- 两分频全频音箱
- 结实的低音可达到49Hz (-10dB)
- 简易安装配置
- ND2B 2”(51mm)振膜，1.4” (36mm) 喉径纯钛压缩驱动器
- SMX2121 12” (305mm) 低频单元
- 高端的4阶分频网络带高频保护
- 恒指向号筒可旋转
- 22个M10吊装点
- 全天候版本可选

EVF-1152S

15” 两分频全频扬声器



- 两分频全频音箱
- 结实的低音可达到41Hz (-10dB)
- 简易安装配置
- ND2B 2”(51mm)振膜，1.4” (36mm) 喉径纯钛压缩驱动器
- SMX2151 15”(381mm)
- 高端的4阶分频网络带高频保护
- 恒指向号筒可旋转
- 22个M10吊装点
- 全天候版本可选

EVI吊挂件及配件详见P33页

EVI标准12” 两分频扬声器系统

	EVI-1122S/64	EVI-1122S/66	EVI-1122S/94	EVI-1122S/96	EVI-1122S/99	EVI-1122S/126
频率响应 (-3dB)	58-16KHz ^{1,2}					
频率范围 (-10dB)	49-19KHz ^{1,2}					
推荐高通频率	65Hz					
灵敏度 (SPL _{1W/1M})	98dB					
最大声压级 (@1M)	131dB					
系统驱动功率 (持续 ³ , 节目, 峰值)	500W, 1000W, 2000W					
额定阻抗	8Ω					
最小阻抗	6Ω					
输入接口	欧式接线柱, PI和FG版本包含输入面板覆盖					
覆盖角度 (H x V)	60° x40°	60° x60°	90° x40°	90° x60°	90° x90°	120° x60°
低频驱动	SM2121 12” 驱动单元					
高频驱动	ND2B 2” 振膜压缩驱动					
内部被动分频点	1450Hz					
箱体材料	13层全天候桦木					
网罩	标准版本: 16 Ga镀锌铁皮, 粉状喷饰, 内表面附纱; PI和FG版本: 18Ga 不锈钢, 粉状喷饰, 内表面带防水透声布					
使用环境	标准版本: IEC 60529 IP44; PI和FG版本: IEC60529 IP55					
吊挂	22个M10 吊点 (含1套EBK-M10-EVI, 包括4个锻造的羊眼螺丝)					
尺寸 (H x W x D)	768.6 x 406.3 x 413.3 mm					
净重	28.6Kg					

¹ 被动分频模式下半空间测量² FG (全户外) 版本不含箱体导声孔, 降低了一定程度低频响应³ EIA RS-426A (8小时)

EVI标准15” 两分频扬声器系统

	EVI-1152S/43	EVI-1152S/64	EVI-1152S/66	EVI-1152S/94	EVI-1152S/96	EVI-1152S/99
频率响应 (-3dB)	70-14KHz ^{1,2}					
频率范围 (-10dB)	41-18KHz ^{1,2}					
推荐高通频率	45Hz					
灵敏度 (SPL _{1W/1M})	101dB					
最大声压级 (@1M)	134dB					
系统驱动功率 (持续 ³ , 节目, 峰值)	500W, 1000W, 2000W					
额定阻抗	8Ω					
最小阻抗	6Ω					
输入接口	欧式接线柱, PI和FG版本包含输入面板覆盖					
覆盖角度 (H x V)	40° x30°	60° x40°	60° x60°	90° x40°	90° x60°	90° x90°
低频驱动	SMX2151 15” 驱动单元					
高频驱动	ND2B 2” 振膜压缩驱动					
内部被动分频点	1450Hz					
箱体材料	13层全天候桦木					
网罩	标准版本: 16 Ga镀锌铁皮, 粉状喷饰, 内表面附纱; PI和FG版本: 18Ga 不锈钢, 粉状喷饰, 内表面带防水透声布					
使用环境	标准版本: IEC 60529 IP44; PI和FG版本: IEC60529 IP55					
吊挂	22个M10 吊点 (含1套EBK-M10-EVI, 包括4个锻造的羊眼螺丝)					
尺寸 (H x W x D)	768.6 x 469.8 x 466.6 mm					
净重	32.1Kg					

¹ 被动分频模式下半空间测量² FG (全户外) 版本不含箱体导声孔, 降低了一定程度低频响应³ EIA RS-426A (8小时)



EVF “D” 高解析系列

EVF “D” 高解析版本扬声器系统则配置更高性能的DVX系列对称低频单元和DH7N 3”纯钛振膜压缩驱动；相对EVF “S” 标准版扬声器系统，具有更低失真、更干净的声音还原效果。

EVF-1122D

高解析12” 两分频全频扬声器



- DH7N 3”(76mm) 振膜，1.4”(36mm) 纯钛压缩单元
- DVX3121A 12”(305mm)低频换能器，全均衡驱动
- 先进的四阶分频网络，带高频保护
- 覆盖图样60° x 40° 至120° x 60°
- 恒指向™12” 可旋转波导
- 97dB灵敏度，131dB最大声压级
- 功率处理：连续600W,(峰值2400W)
- 有源分频： 低频500W/高频40W连续 (2000W/300W峰值)
- (22) M10螺纹悬挂点
- PI&FG版本带有密封螺母和不锈钢面网

EVF-1152D

高解析15” 两分频全频扬声器



- DH7N 3”(76mm) 振膜，1.4”(36mm) 纯钛压缩单元
- DVX3151A 15”(381mm)低频换能器，全均衡驱动
- 先进的四阶分频网络，带高频保护
- 覆盖图样40° x 30° 至90° x 90°
- 恒指向™12” 可旋转波导
- 100dB灵敏度，134dB最大声压级
- 功率处理：连续600W,(峰值2400W)
- 有源分频： 低频500W/高频75W连续 (2000W/300W峰值)
- (22) M10螺纹悬挂点
- PI&FG版本带有密封螺母和不锈钢面网



EVF吊挂件及配件详见P33页

EVF 高解析12” 两分频扬声器系统

	EVF-1122D/64	EVF-1122D/66	EVF-1122D/94	EVF-1122D/96	EVF-1122D/99	EVF-1122D/126
频率响应 (-3dB)	57-18KHz ^{1,2}					
频率范围(-10dB)	49-21KHz ^{1,2}					
推荐高通频率	65Hz					
灵敏度(SPL,@1W/1M)	97dB					
最大声压级(@1M)	131dB					
系统驱动功率(持续 ³ , 节目, 峰值)	600W, 1200W, 2400W					
额定阻抗	8Ω					
最小阻抗	6Ω					
输入接口	欧式接线柱, PI和FG版本包含输入面板覆盖					
覆盖角度(H x V)	60° x40°	60° x60°	90° x40°	90° x60°	90° x90°	120° x60°
低频驱动	DVX3121A 12” 驱动单元					
高频驱动	DH7N 3” 振膜压缩驱动					
内部被动分频点	1300Hz					
箱体材料	13层全天候桦木					
网罩	标准版本: 16 Ga镀锌铁皮, 粉状喷饰, 内表面附纱; PI和FG版本: 18Ga 不锈钢, 粉状喷饰, 内表面带防水透声布					
使用环境	标准版本: IEC 60529 IP44; PI和FG版本: IEC60529 IP55					
吊挂	22个M10 吊点(含1套EBK-M10-EVI, 包括4个锻造的羊眼螺丝)					
尺寸(H x W x D)	768.6 x 406.3 x 413.3 mm					
净重	29.7Kg					

¹ 被动分频模式下半空间测量² FG(全户外)版本不含箱体导声孔, 降低了一定程度低频响应³ EIA RS-426A (8小时)

EVF高解析15” 两分频扬声器系统

	EVF-1152D/43	EVF-1152D/64	EVF-1152D/66	EVF-1152D/94	EVF-1152D/96	EVF-1152D/99
频率响应 (-3dB)	70-18KHz ^{1,2}					
频率范围(-10dB)	40-21KHz ^{1,2}					
推荐高通频率	45Hz					
灵敏度(SPL,@1W/1M)	100dB					
最大声压级(@1M)	134dB					
系统驱动功率(持续 ³ , 节目, 峰值)	600W, 1200W, 2400W					
额定阻抗	8Ω					
最小阻抗	6Ω					
输入接口	欧式接线柱, PI和FG版本包含输入面板覆盖					
覆盖角度(H x V)	40° x30°	60° x40°	60° x60°	90° x40°	90° x60°	90° x90°
低频驱动	DVX3151A 15” 驱动单元					
高频驱动	DH7N 3” 振膜压缩驱动					
内部被动分频点	1300Hz					
箱体材料	13层全天候桦木					
网罩	标准版本: 16 Ga镀锌铁皮, 粉状喷饰, 内表面附纱; PI和FG版本: 18Ga 不锈钢, 粉状喷饰, 内表面带防水透声布					
使用环境	标准版本: IEC 60529 IP44; PI和FG版本: IEC60529 IP55					
吊挂	22个M10 吊点(含1套EBK-M10-EVI, 包括4个锻造的羊眼螺丝)					
尺寸(H x W x D)	768.6 x 469.8 x 466.6 mm					
净重	34.4Kg					

¹ 被动分频模式下半空间测量² FG(全户外)版本不含箱体导声孔, 降低了一定程度低频响应³ EIA RS-426A (8小时)

EVF Sub



一系列声学 and 外观匹配的EVF前置超低频扬声器系统可选来与全频系统配合使用，箱体高度与EVF和EVH全频扬声器相同，因此可以与其组成实用、美观的阵列。

EVF-1121S

12" 前置负载超低频扬声器



- 超低音音箱
- 全向
- 400W持续功率，1600W峰值
- 22个M10吊点
- 全天候版本可选

EVF-1151S

15" 前置负载超低频扬声器



- 适合固定安装的强化超低频
- 低失真的EVS15SB 低频单元
- 灵敏度：99 dB，最大声压级：131 dB
- 驱动功率：连续 400 W，峰值1600 W
- 13层桦木的梯形箱体
- 三种饰面：EVCoat, PI, 或 FG
- 22个 M10 吊挂点
- 自带4个M10公制羊眼螺丝

EVF-1181S

18" 前置负载超低频扬声器



- 固定安装的理想选择
- 低失真的EVS18SB 低频单元
- 灵敏度：99 dB，最大声压级：131 dB
- 驱动功率：连续 400 W，峰值1600 W
- 13层桦木的梯形箱体
- 三种饰面：EVCoat, PI, 或 FG
- 28个 M10 吊挂点
- 自带4个M10公制羊眼螺丝

EVF-2121S

双12" 前置负载超低频扬声器



- 固定安装的理想选择
- 低失真的双EVS12SB 低频单元
- 灵敏度：100 dB，最大声压级：135 dB
- 驱动功率：连续 800 W，峰值3200 W
- 13层桦木的梯形箱体
- 三种饰面：EVCoat, PI, 或 FG
- 22个 M10 吊挂点
- 自带4个M10公制羊眼螺丝

EVF-2151D

双15”前置负载超低频扬声器



- 固定安装的高功率超低选择
- 先进的双DVX3159 低频单元
- 灵敏度：101dB，最大声压级：137 dB
- 驱动功率：连续 1000 W，峰值4000 W
- 13层桦木的梯形箱体
- 三种饰面：EVCoat, PI, 或 FG
- 28个 M10 吊挂点
- 自带4个M10公制羊眼螺丝



EVF超低频吊挂件及配件详见P33页

	EVF-1121S	EVF-1151S	EVF-2121S	EVF-1181S	EVF-2151D
频率范围 (-3dB)	70-98 Hz ^{1,2}	67-95 Hz ^{1,2}	54-145 Hz ^{1,2}	35-100 Hz ^{1,2}	40-2,600 Hz ^{1,2}
频率范围 (-10dB)	48-120 Hz ^{1,2}	46-124 Hz ^{1,2}	41-330 Hz ^{1,2}	28-650 Hz ^{1,2}	30-3,200 Hz ^{1,2}
推荐高通频率	50Hz	35Hz	45Hz	33Hz	35Hz
内置无源低通滤波器	100Hz, 每倍频程12dB	100Hz, 每倍频程12dB	无	无	无
灵敏度 (SPL, @1W/1M)	99dB	99dB	100dB	99dB	101dB
最大声压级 (Max. SPL, @1M)	131dB	131dB	135dB	131dB	137dB
系统驱动功率 (持续 ³ , 节目, 峰值)	400W, 800W, 1600W	400W, 800W, 1600W	800W, 1600W, 3200W	400W, 800W, 1600W	1000W, 2000W, 4000W
额定阻抗	被动分频: 4Ω; 双功放驱动: 8Ω	被动分频: 4Ω; 双功放驱动: 8Ω	被动分频: N/A; 双功放驱动: 4Ω	被动分频: N/A; 双功放驱动: 8Ω	被动分频: N/A; 双功放驱动: 4Ω
最小阻抗	被动分频: 3.4Ω; 双功放驱动: 5.5Ω	被动分频: 3.4Ω; 双功放驱动: 6.4Ω	被动分频: N/A; 双功放驱动: 2.8Ω	被动分频: N/A; 双功放驱动: 6Ω	被动分频: N/A; 双功放驱动: 2.7Ω
输入接口	欧式接线柱, PI和FG版本包含输入面板覆盖				
覆盖角度	无指向 (通常操作条件下)				
驱动单元	EVS 12SB 12" 驱动	EVS 15SB 15" 驱动	双EVS 12SB 12" 驱动	EVS 18SB 18" 驱动	双 DVX 3159A 15" 驱动
箱体材料	13层全天候桦木				
网罩	标准版本: 16 Ga镀锌铁皮, 粉状喷饰, 内表面附纱; PI和FG版本: 18Ga 不锈钢, 粉状喷饰, 内表面带防水透声布				
使用环境	标准版本: IEC 60529 IP44; PI和FG版本: IEC60529 IP55				
吊挂	22个M10 吊点 (含1套EBK-M10-EVI, 包括4个锻造的羊眼螺丝)			28个M10 吊点 (含1套EBK-M10-EVI, 包括4个锻造的羊眼螺丝)	
尺寸 (H x W x D)	768.6 x 406 x 413.3mm	768.6 x 470 x 467mm	768.6 x 470 x 467mm	768.6 x 675.6 x 726.4mm	768.6 x 675.6 x 726.4mm
净重	26.2Kg	28.4Kg	37.4Kg	45.9Kg	53.1Kg

¹ 被动分频模式下半空间测量

² FG (全户外) 版本不含箱体导声孔, 降低了一定程度低频响应

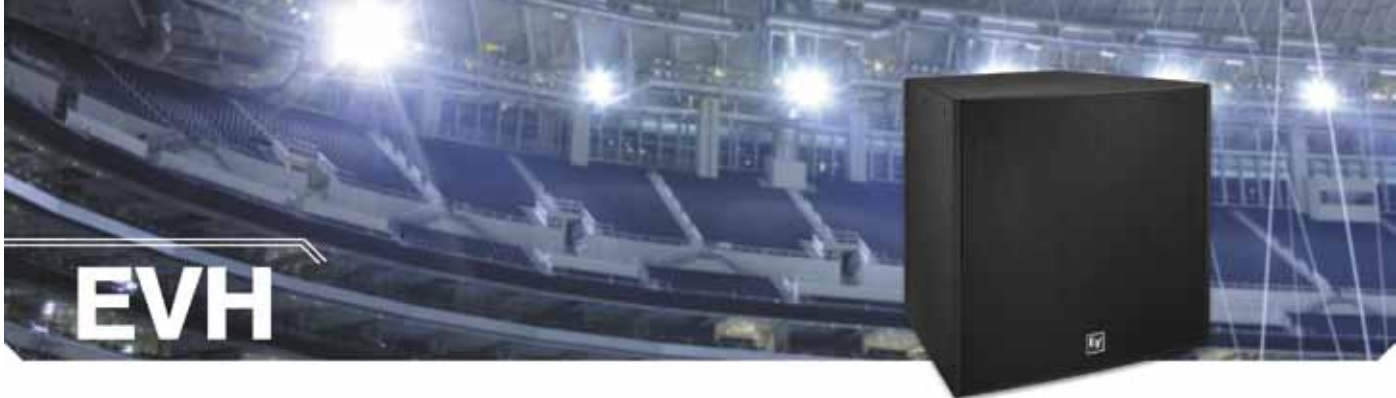

EVH系列是Electro-Voice集全频与号筒负载技术于一体的专用固定安装解决方案。配置独一无二的同轴号筒负载设计，这些中等尺寸的15”两分频扬声器提供无与伦比的角度覆盖控制以及混响场中的语言可懂度，适合不同尺寸的场馆应用。400W的SMX2151低频单元为EVH提供下潜、丰满的低频，同时号筒负载将指向性控制低于500Hz；高频部分由一个纯钛压缩驱动单元进行还原——标准版本（“S”版本）为2”，而高解析版本（“D”版本）为3”

钹磁体结构，包含一个四阶分频器保护网络。6中覆盖波形（从40° x 30° 到 90° x 90° ），恒指向性波导可旋转，提供卓越的多功能性。三种饰面可选，其中两个可供户外使用。EVH系列扬声器带有28个M10吊挂点，让安装更灵活。无论哪里需要优先考虑覆盖角度的控制，EVH系列都能提供有效、保障的解决方案。EVH系列扬声器可以与EVF超低频扬声器无缝阵列组合。

EVH-1152S

号角负载两分频全频同轴扬声器



- 混响声场的理想选择
- 覆盖角度控制低至500Hz
- 15” SMX2151 低频单元
- 2” ND2B 钛金属高频压缩驱动单元
- 可旋转恒指向性波导
- 从40° x30° 到 90° x90° 共6种覆盖角度可选

- 驱动功率：连续500W，峰值2000W
- 四阶带高频保护的无源分频器
- 梯形箱体，3种饰面：EVCoat, PI和FG
- 28个M10 悬挂点
- 自带4个M10公制羊眼螺丝

EVH-1152D

高解析号角负载两分频全频同轴扬声器



- 混响声场的理想选择
- 覆盖角度控制低至500Hz
- 15” SMX2151 低频单元
- 3” DH7N 钛金属钹磁体高频压缩驱动单元
- 可旋转恒指向性波导

- 从40° x30° 到 90° x90° 共6种覆盖角度可选
- 驱动功率：连续500W，峰值2000W
- 四阶带高频保护的无源分频器
- 梯形箱体，3种饰面：EVCoat, PI和FG
- 28个M10 悬挂点

EVH吊挂件及配件详见P33页

EVH标准两分频扬声器系统

	EVH-1152S/43	EVH-1152S/64	EVH-1152S/66	EVH-1152S/94	EVH-1152S/96	EVH-1152S/99
频率响应 (-3dB)	60-15KHz ¹					
频率范围 (-10dB)	50-16KHz ¹					
推荐高通频率	60 Hz					
灵敏度 (SPL, @1W/1M)	106dB	105dB	105dB	105dB	105dB	104dB
最大声压级 (@1M)	139dB	138dB	138dB	138dB	138dB	137dB
系统驱动功率 (持续 ² , 节目, 峰值)	500W, 1000W, 2000W					
额定阻抗	8Ω					
最小阻抗	6Ω					
输入接口	欧式接线柱, PI和FG版本包含输入面板覆盖					
覆盖角度 (H x V)	40° x30°	60° x40°	60° x60°	90° x40°	90° x60°	90° x90°
低频驱动	SMX2151 15" 驱动单元					
高频驱动	ND2B 2" 振膜压缩驱动					
内部被动分频点	1300Hz					
箱体材料	13层全天候桦木					
网罩	标准版本: 16 Ga镀锌铁皮, 粉状喷饰, 内表面附纱; PI和FG版本: 18Ga 不锈钢, 粉状喷饰, 内表面带防水透声布					
使用环境	标准版本: IEC 60529 IP44; PI和FG版本: IEC60529 IP55					
吊挂	28个M10 吊点 (含1套EBK-M10-EVI, 包括4个锻造的羊眼螺丝)					
尺寸 (H x W x D)	768.6 x 768.6 x 680.1 mm					
净重	64.9Kg					

EVH高解析两分频扬声器系统

	EVH-1152D/43	EVH-1152D/64	EVH-1152D/66	EVH-1152D/94	EVH-1152D/96	EVH-1152D/99
频率响应 (-3dB)	60-17KHz ¹					
频率范围 (-10dB)	50-20KHz ¹					
推荐高通频率	60 Hz					
灵敏度 (SPL, @1W/1M)	106dB	105dB	105dB	105dB	105dB	104dB
最大声压级 (@1M)	139dB	138dB	138dB	138dB	138dB	137dB
系统驱动功率 (持续 ² , 节目, 峰值)	500W, 1000W, 2000W					
额定阻抗	8Ω					
最小阻抗	6Ω					
输入接口	欧式接线柱, PI和FG版本包含输入面板覆盖					
覆盖角度 (H x V)	40° x30°	60° x40°	60° x60°	90° x40°	90° x60°	90° x90°
低频驱动	SMX2151 15" 驱动单元					
高频驱动	DH7N 3" 振膜压缩驱动					
内部被动分频点	1300Hz					
箱体材料	13层全天候桦木					
网罩	标准版本: 16 Ga镀锌铁皮, 粉状喷饰, 内表面附纱; PI和FG版本: 18Ga 不锈钢, 粉状喷饰, 内表面带防水透声布					
使用环境	标准版本: IEC 60529 IP44; PI和FG版本: IEC60529 IP55					
吊挂	28个M10 吊点 (含1套EBK-M10-EVI, 包括4个锻造的羊眼螺丝)					
尺寸 (H x W x D)	768.6 x 768.6 x 680.1 mm					
净重	66.1Kg					

¹ 被动分频模式下半空间测量² EIA RS-426A (8小时)



EVA

可扩展垂直阵列（EVA）系列是一款独一无二、简洁的垂直线性阵列扬声器，提供简便的固定安装应用解决方案。EVA采用专利的Hydra平面波发生器，提供真正的线性阵列性能和一致的远场叠加。内藏吊挂件不仅美观，而且让安装更容易。精密的内置分频器允许一个功放通道同时驱动8

只EVA全频扬声器（16个线性阵列模块），而不需要任何外置的分频器或处理器。EVA系列的4款全频扬声器和2款超低频扬声器可以完美匹配组成阵列。如果您的预算不是特别充裕，相对大型线性阵列，EVA将是您最佳的选择。

EVA 全频扬声器

特点：

- 高性价比
- 固定安装线性阵列的理想选择
- 每个扬声器包含两个阵列模块
- 两个低失真的8”低频单元
- 4个1.25”钛振膜高频驱动单元
- 先进的Hydra平面波导发生器
- 高灵敏度（104dB）、高输出
- 高效：一个功放通道最多可驱动8只扬声器
- 带高频保护的六阶无源分频器
- 集成内藏的悬挂固件
- 三种饰面可选：EVcoat, PI和 FG
- EVADA (EVA 设计辅助软件)

EVA-2082S/126 | EVA-2082S/906



- 紧凑的双8”线阵列扬声器模块
- 6° 垂直扩散角
- 90° 和120° 两种水平扩散角
- 拥于长距离投射
- 3种涂层可选，包括2种全天候模式
- EVADA辅助设计软件
- 单个功放通道可驱动配置的整个阵列
- 高端的6阶分频网络带高频保护

EVA-2082S/1220 | EVA-2082S/920



- 紧凑的双8”线阵列扬声器模块
- 20° 垂直扩散角
- 90° 和120° 两种水平扩散角
- 拥于近场覆盖
- 3种涂层可选，包括2种全天候模式
- EVADA辅助设计软件
- 单个功放通道可驱动配置的整个阵列
- 高端的6阶分频网络带高频保护

EVA 超低频扬声器

特点:

- 高功率, 前置去冬
- 固定安装的理想选择
- 与EVA线性阵列无缝吊挂
- DVX3159A低频单元, 高声压级、低失真
- 钢铁加固的13层桦木箱体

EVA-1151D

15" 线性阵列超低频扬声器



- EVA可扩展垂直线阵列15" 低音扬声器组件
- DVX3159A低音驱动单元, 在大声压级仍保持极低失真
- 98dB灵敏度 (1W/1m半空间)
- 功率处理能力: 500W连续
2000W最大
- 125/131dB最大声压级 (连续/峰值)
- 一体化的隐藏吊挂硬件
- 组件之间展开角度为0°或5°
- 3种表面处理方式可供选择:
- EVCoat, pl, 玻璃钢 (FG)
- EVA低音扬声器:
- 大功率, 前端负载
- 固定安装场合的理想选择
- 与EVA线阵列吊装配合的天衣无缝
- DVX3159A低音驱动单元
- 在大声压级仍保持极低失真
- 98dB灵敏度 (1W/1m半空间)
- 钢结构支撑, 13层桦木箱体

EVA-2151D

双15" 线性阵列超低频扬声器



- EVA可扩展垂直线阵列15" 低音扬声器组件
- 两只DVX3159A低音驱动单元, 在大声压级仍保持极低失真
- 100dB灵敏度 (1W/1m半空间)
- 功率处理能力: 1000W连续
4000W最大
- 130/136dB最大声压级 (连续/峰值)
- 2种表面处理方式可供选择: EVCoat, pl
- EVA低音扬声器:
- EVA-CG(耦合吊架, 图中未显示) 安装连接至EVA-SG2或EVA-EG2,这样就可以再不增加整体线阵列高度的情况下, 将EVA低音扬声器悬挂在阵列背后

EVA吊挂件及配件详见P33页

	EVA-2082S/1220	EVA-2082S/126	EVA-2082S/906	EVA-2082S/920	EVA-1151D	EVA-2151D
频率响应 (-3dB)			60-19KHz		48-250Hz (半空间)	38-200Hz (半空间)
频率范围 (-10dB)			45-20KHz		35-250Hz (半空间)	28-200Hz (半空间)
推荐高通频率			50Hz		35Hz 每倍频程24dB	32Hz 每倍频程24dB (半空间)
灵敏度 (SPL,@1W/1M)			104dB (三只阵列)		98dB,55-100Hz (半空间) 算术平均	100dB,55-100Hz (半空间) 算术平均
最大声压级 (@1M)			135dB		131dB (半空间)	130/133/136dB (半空间)
系统驱动功率 (持续, 节目, 峰值)			350W, 700W, 1400W		500W, 1000W, 2000W	1000W, 2000W, 4000W
额定阻抗 (被动分频)			16Ω		8Ω	4Ω
最小阻抗 (被动分频)			12Ω		5.8Ω	2.8Ω
输入接口	欧式接线柱					
覆盖角度 (HxV)	120° x20°	120° x6°	90° x6°	90° x20°	无指向	无指向
低频驱动	2个 EVS2008 8" 驱动				DVX3159A	双DVX3159A
高频驱动	4个 1.25" DH2005 振膜压缩驱动				无	无
分频点	1740Hz				100Hz主动分频	100Hz 主动分频
箱体材料	桦木胶合板					
网罩	标准版本: 16 Ga镀锌铁皮, 粉状喷饰; PI版本: 不锈钢, 内表面带防水透声布					
吊挂	EVA Grid (需另购)					
尺寸 (H x W x D)	512.2x596.9x369.1mm	514.4x596.9x358.2mm	512.2x596.9x369.1mm	512.2x596.9x369.1mm	596.9x596.9x461.3mm	930.4x597x792.5mm
净重	36.8Kg	37.1Kg	37.1Kg	36.8Kg	40.4Kg	80.8Kg



EVU是引入到EV-Innovation家族的超紧凑设计的固定安装扬声器系列，适用范围包括延时补声、挑台下部补声、前区补声、墙挂安装以及分散式扩声等。EVU扬声器配置有一个可旋转的恒指向波导提供完全一致的水平声扩散覆

盖，而不受箱体安装方式影响。与EV-Innovation家族其他产品的声音匹配，因此EVU让EV-Innovation家族成为应用更加广泛、更加多功能的固定安装扬声器产品线。所有的EVU扬声器建议使用90Hz四阶高通滤波器。

EVU-1062/95 单6.5" 超紧凑两分频扬声器



- 超紧凑的 8x14.5" 箱体
- 90° x50° 可旋转恒指向波导
- 相对尺寸超高的驱动功率：连续160 W
- 最大声压级：120 dB
- 非对称梯形箱体设计
- 兼容 OmniMount™

EVU-2062/95 双6.5" 超紧凑两分频扬声器



- 超紧凑的 8x21" 箱体
- 90° x50° 可旋转恒指向波导
- 相对尺寸超高的驱动功率：连续 300 W
- 最大声压级：125 dB
- 非对称梯形箱体设计
- 兼容 OmniMount™

EVU-1082/95 单8" 超紧凑两分频扬声器



- 超紧凑的 10x16" 箱体
- 90° x 50° 可旋转恒指向波导
- 相对尺寸超高的驱动功率：连续 175W
- 最大声压级：123dB
- 非对称梯形箱体设计
- 兼容 OmniMount™

EVU-2082/95 双8" 超紧凑两分频扬声器



- 超紧凑的 10x 24" 箱体
- 90° x 50° 可旋转恒指向波导
- 相对尺寸超高的驱动功率：连续 350W
- 最大声压级：123dB
- 非对称梯形箱体设计
- 兼容 OmniMount™

EVU吊挂件及配件详见P34页

	EVU-1062/95	EVU-2062/95	EVU-1082/95	EVU-2082/95
频率响应 (-3dB)	110-16KHz ¹	100-16KHz ¹	110-16KHz ¹	100-16KHz ¹
频率响应 (-10dB)	65-20KHz ¹	70-20KHz ¹	65-20KHz ¹	60-20KHz ¹
推荐高通频率	90Hz	90Hz	90Hz	90Hz
轴向灵敏度 (SPL,@1W/1M)	92dB	94dB	95dB	95dB
最大声压级(@1M) 连续, 峰值	114, 120dB	119, 125dB	117,123dB	120, 126dB
波导	6 x 6" 可旋转	6 x 6" 可旋转	6 x 6" 可旋转	6 x 6" 可旋转
覆盖角度 (HxV)	90° x50°	90° x50°	90° x50°	90° x50°
驱动功率 (连续, 峰值)	160, 640W ²	300, 1200W ²	175, 700W ²	350, 1400W ²
低频驱动器	6.5" ICT-6.5-8 低频驱动单元	双6.5" ICT-6.5-8 低频驱动单元	8" ICT-8-8 低频驱动单元	双8" ICT-8-8 低频驱动单元
高频驱动器	1.3" ICT-1-8 振膜压缩驱动	1.3" ICT-1-8 振膜压缩驱动	1.3" ICT-1-8 振膜压缩驱动	1.3" ICT-1-8 振膜压缩驱动
额定阻抗	8Ω	8Ω	8Ω	8Ω
最小阻抗	6Ω	6Ω	6Ω	6Ω
接口	4针欧式接线柱 (最大支持10AWG线)	4针欧式接线柱 (最大支持10AWG线)	4针欧式接线柱 (最大支持10AWG线)	4针欧式接线柱 (最大支持10AWG线)
箱体材料	9层硬木夹板	9层硬木夹板	9层硬木夹板	9层硬木夹板
外饰面	纹路质感喷饰	纹路质感喷饰	纹路质感喷饰	纹路质感喷饰
颜色	黑, 白	黑, 白	黑, 白	黑, 白
网罩, 标准版本	18Ga钢, 内表面带透声布	18Ga钢, 内表面带透声布	18Ga钢, 内表面带透声布	18Ga钢, 内表面带透声布
吊挂	6个M8 吊点	6个M8 吊点	6个M8 吊点	6个M8 吊点
尺寸	209 mm x 370 mm x 207 mm	209 mm x 533 mm x 207 mm	247 mm x 409 mm x 237 mm	247 mm x 615 mm x 237 mm
净重	6.53Kg	11.3Kg	7.40Kg	12.8Kg

¹ 半空间测量

² EIA RS-426A (8小时)



Xi

Electro-Voice Xi系列两分频扬声器提供高功率输出和特别线性的性能。Xi系列扬声器使用具有声学优势的振铃退藕技术（RMD），并配置HP恒指向波导确保出色的指向性控制和平滑的覆盖。为了达到无损的声音性能，Xi系列设计为主动分频模式，除了其中的Xi-1082还带有被动

分频网络。Xi系列扬声器箱体为18mm、13层桦木胶合板，饰面为黑色EVCoat，同时前部保护为内表面带起泡材料的钢制网罩。Xi系列出了Xi-1082的所有扬声器系统都集成有把手和上下各两个L-Track，并提供详细的吊挂使用手册。

Xi-1082

8" 两分频全频扬声器



- 二分频全频音箱
- 开孔式低频箱体
- 1.25" 音圈钛振膜高频驱动器
- 安装在眺台下檐，也适合于台口和近场使用
- 2个3/8"-16安装螺孔

Xi-1122A/85F

12" 两分频全频扬声器



- 二分频全频音箱
- 开孔式低频箱体
- 3"音圈钛振膜高频驱动器
- 梯形箱体（每边15°）

Xi-1152A/64F

Xi-1152A/94F

15" 两分频全频扬声器



- 二分频全频音箱
- 结实的低音可延伸至50Hz（-3dB）
- 开孔式低频箱体
- 3"音圈钛振膜高频驱动器
- 梯形箱体（每边15°）

	Xi-1082	Xi-1122A/85F	Xi-1152A/64F	Xi-1152A/94F
频率响应 (-3dB)	50-20KHz (-10dB)	58-17KHz	50-16KHz	50-16KHz
推荐高通频率	60-80Hz (12dB/倍频程)	Dx46预设	Dx46预设	Dx46预设
轴向灵敏度 (SPL,@1W/1M)	90dB(LF/HF)	99/110dB(LF/HF)	98/113dB(LF/HF)	98/112dB(LF/HF)
最大声压级 (@1M) 全空间	118dB(LF/HF)	130/135dB(LF/HF)	132/138dB(LF/HF)	132/137dB(LF/HF)
持续驱动功率	175W (LF/HF)	300/75W(LF/HF)	600/75W(LF/HF)	600/75W(LF/HF)
峰值驱动功率	700W (LF/HF)	1200/300W(LF/HF)	2400/300W(LF/HF)	2400/300W(LF/HF)
覆盖范围 (H x V)	90° x40° (恒指向号角)	80° x55° (恒指向号角)	60° x40° (恒指向号角)	90° x40° (恒指向号角)
指向性因子	11.2 dB (+1.8/-2.7 dB) 2,000-20,000 Hz	10.9 dB (+1.2/-2.9 dB) 1,200-16,000 Hz	13.4 dB (+1.3/-2.3 dB) 1,200-16,000 Hz	12.3 dB (+0.7/-1.5 dB) 1,200-16,000 Hz
低频驱动	8"	12" DL-type	15" EVX155	15" EVX155
高频驱动	1.25" DH3/2010A	3" ND6-16	3" ND6-16	3" ND6-16
分频点	3500Hz (被动分频)	Dx46预设	Dx46预设	Dx46预设
额定阻抗	8Ω (LF/HF)	8Ω/16Ω (LF/HF)	8Ω/16Ω (LF/HF)	8Ω/16Ω (LF/HF)
最小阻抗	5.8Ω (LF/HF)	5.8Ω/13.4Ω (LF/HF)	6.3Ω/14.0Ω (LF/HF)	6.3Ω/12.2Ω (LF/HF)
输入接口	接线排	2个4芯Speakon	2个4芯Speakon	2个4芯Speakon
尺寸 (H x W x D)	235 x 488 x 285 mm	584 x 375 x 356 mm	759 x 450 x 413 mm	759 x 450 x 413 mm
净重	13.3kg	31.3Kg	40.8Kg	40.8Kg

X-Line

X-Line是一款演出扩声扬声器系统，提供只有线性阵列才具备的高声压级输出、高语言可懂度以及一致、可预测的声音覆盖。每只X-Line扬声器提供宽阔的水平辐射以及垂直平面上特有的、连贯的波前叠加。扩展的低频覆盖控制产生更一致的功率相应，更增强的整体语言可懂度。

两款全频扬声器均为三分频系统，使用Electro-Voice Hydra时间同步技术和高频平面波发生器，提供出色的远场声能叠加；它们还应用振铃退耦技术（RMD）来提供与电平无关的保真度、更好的中低频明晰度以及高频精度性。系列中的所有型号都具有相同的占地尺寸并连接有合适的吊挂件，方便现场装台和卸台。

Xvls

三分频远投扬声器



- 拥于线阵列顶端
- 90° 水平覆盖适合远程投射
- EV新型Hydra™（时间同步高频垂直平面波发生器）确保远端声音集中度
- RMD®振铃退耦技术带来中性的还原度更好的中低频清晰度和更精确地高频响应

Xvlt

三分频中投扬声器



- 5° 的梯形箱体，可以组成更低的J型线阵列中程投射，120° 水平覆盖
- EV新型Hydra™（时间同步高频垂直平面波发生器）确保远端声音集中度
- RMD®振铃退耦技术带来中性的还原度更好的中低频清晰度和更精确地高频响应

Xsub(F)

双18” 超低频扬声器



- 高输出线阵列超低音系统
- 厂房体音箱与其他X-Line系列音箱大小相同
- 可以吊挂，也有无吊挂件的堆叠版本
- 特有的吊挂系统允许快速的吊起和放下

	Xvls	Xvlt	Xsub(F)
频率响应 (-3dB)	50-16KHz	50-16KHz	40-400Hz
频率范围 (-10dB)	30-17KHz	30-17KHz	35-500Hz
覆盖角度 (H x V)	90° x 5°	120° x 8°	—
低频功率驱动 ¹	持续功率：1200W，峰值功率：4800W	持续功率：1200W，峰值功率：4800W	持续功率：1200W，峰值功率 ⁴ ：4800W
中频功率驱动 ²	持续功率：600W，峰值功率：2400W	持续功率：600W，峰值功率：2400W	—
高频功率驱动 ³	持续功率：225W，峰值功率：900W	持续功率：225W，峰值功率：900W	—
灵敏度* LF/MB/HF	98/108/114dB	97/107/114dB	104dB (半空间)
最大声压级* LF/MB/HF	134/142/144dB	133/141/144dB	141dB (半空间)
峰值声压级@10M ⁴	135dB	135dB	132dB (半空间)
低频驱动器	双15” EVX-155PL	双15” EVX-155PL	双18” EVX-180B
中频驱动器	双8” ND08	双8” ND08	—
高频驱动器	3个 3” ND6-16	3个 3” ND6-16	—
接口	2个NL8	2个NL8	2个NL8
箱体材料	桦木胶合板，质感纹饰路面	桦木胶合板，质感纹饰路面	桦木胶合板，质感纹饰路面
网罩	粉状喷饰钢网	粉状喷饰钢网	粉状喷饰钢网
使用环境	IEC 529 IP24, MIL STD 810	IEC 529 IP24, MIL STD 810	IEC 529 IP24, MIL STD 810
尺寸 (H x W x D)	494.3/494.3 x 1244.6 x 740.4 mm	494.3/429.7 x 1244.6 x 740.4 mm	494.3/494.3 x 1244.6 x 740.4 mm
净重	117Kg	115Kg	92Kg

*单只音箱@1M
¹4只音箱阵列@10M
¹50-200 Hz
²300-2000 Hz
³1200-8000 Hz
⁴50-100 Hz

XLC

无论是中型的节日、大型的剧院和教堂还是作为X-Line的辅助系统，XLC紧凑型线性阵列都有经过考验的性能和稳定性。毫无疑问XLC是全球最受欢迎的线性阵列之一。所有的型号都带有Quik-Rig吊挂件，便于搭建和拆卸。

XLC127DVX XLC907DVX

水平120° 紧凑型三分频线性阵列扬声器
 水平90° 紧凑型三分频线性阵列扬声器



- 最少同时使用4只音箱进行组合
- 大型场地一组最多可以用到16只
- 非轴对称三分频设计
- 应用Hydra(TM)平面波发生器技术
- 精确的水平覆盖和垂直控制
- 专用的吊挂件

XLC215

高能量双15” 线性阵列超低频扬声器



- 占地尺寸与XLC系列产品相同
- 可与XLC系列产品构成阵列或单独吊挂
- 两个DVX3150A低频驱动单元
- 紧凑而轻质
- 专用的吊挂件

XLC吊挂件和配件详见P31页

	XLC127DVX	XLC907DVX	XLC215
频率响应 (-3dB)	65-16KHz	65-16KHz	40-400Hz
频率范围 (-10dB)	54-17KHz	54-17KHz	30-400Hz
水平覆盖角度	120°	90°	—
低频功率驱动 ¹	持续功率: 500W, 峰值功率: 2000W	持续功率: 500W, 峰值功率: 2000W	持续功率: 1000W, 峰值功率 ⁴ : 4000W
中频功率驱动 ²	持续功率: 300W, 峰值功率: 1200W	持续功率: 300W, 峰值功率: 1200W	—
高频功率驱动 ³	持续功率: 150W, 峰值功率: 600W	持续功率: 150W, 峰值功率: 600W	—
灵敏度* LF/MB/HF	95/101/111dB	95/101/112dB	102dB
最大声压级* LF/MB/HF	128/132/139dB	128/132/140dB	138dB
峰值声压级@10M**	130dB	130dB	124dB
低频驱动器	12" DVX3121A	12" DVX3121A	双15" DVX3150A
中频驱动器	双6.5" DVN2065	双6.5" DVN2065	—
高频驱动器	2个 3" ND6-16	2个 3" ND6-16	—
接口	2个NL8	2个NL8	2个NL8
箱体材料	桦木胶合板, EVCoat	桦木胶合板, EVCoat	桦木胶合板, EVCoat
网罩	粉状喷饰钢网	粉状喷饰钢网	粉状喷饰钢网
使用环境	IEC 529 IP24, MIL STD 810	IEC 529 IP24, MIL STD 810	IEC 529 IP24, MIL STD 810
尺寸 (H x W x D)	362 x 991 x 572 mm	362 x 991 x 572 mm	546 x 991 x 572 mm
净重	50.4Kg	50.4Kg	58.5Kg

*单只音箱@1M

**4只音箱阵列@10M

¹100-500 Hz

²500-2000 Hz

³1600-8000 Hz

⁴60-100 Hz



XLCi

XLCi是 XLC系列适用于永久固定安装版本。XLCi配有美观的吊挂件而不会与装修整体产生分离感。系列中三款扬声器的性能与XLC系列的相应型号相同。XLCi扬声器支持LAPS II阵列设计/预测软件。

XLCi127DVX XLCi907DVX

水平120° 紧凑型三分频线性阵列扬声器

水平90° 紧凑型三分频线性阵列扬声器



- 精确的垂直控制和覆盖
- 紧凑而且轻质
- 三分频设计
- 三功放模式、带有可选中高频分频器的双攻防模式 (仅XLCi127DVX)
- 固定安装吊挂件
- 支持LAPS II阵列设计/预测软件

XLCi215

高能量双15" 线性阵列超低频扬声器



- 占地尺寸与其他XLCi产品相同
- 两个 DVX3150A 低频驱动单元
- 紧凑而且轻质
- 固定安装吊挂件

XLC吊挂件和配件详见P31页

	XLCi127DVX	XLCi907DVX	XLCi215
频率响应 (-3dB)	65-16KHz	65-16KHz	40-400Hz
频率范围 (-10dB)	54-17KHz	54-17KHz	30-400Hz
水平覆盖角度	120°	90°	300°
低频功率驱动 ¹	持续功率: 500W, 峰值功率: 2000W	持续功率: 500W, 峰值功率: 2000W	持续功率: 1000W, 峰值功率 ⁴ : 4000W
中频功率驱动 ²	持续功率: 300W, 峰值功率: 1200W	持续功率: 300W, 峰值功率: 1200W	—
高频功率驱动 ³	持续功率: 150W, 峰值功率: 600W	持续功率: 150W, 峰值功率: 600W	—
灵敏度* LF/MB/HF	95/101/111dB	95/101/112dB	102dB
最大声压级* LF/MB/HF	128/132/139dB	128/132/140dB	138dB
峰值声压级@10M**	130dB	130dB	124dB
低频驱动器	12" DVX3121A	12" DVX3121A	双15" DVX3150A
中频驱动器	双6.5" DVN2065	双6.5" DVN2065	—
高频驱动器	2个 3" ND6-16	2个 3" ND6-16	—
接口	2个NL8	2个NL8	2个NL8
箱体材料	桦木胶合板, EVCoat	桦木胶合板, EVCoat	桦木胶合板, EVCoat
网罩	粉状喷饰钢网	粉状喷饰钢网	粉状喷饰钢网
使用环境	IEC 529 IP24, MIL STD 810	IEC 529 IP24, MIL STD 810	IEC 529 IP24, MIL STD 810
尺寸 (H x W x D)	362 x 927 x 572 mm	362 x 927 x 572 mm	546 x 927 x 572 mm
净重	48.1Kg	48.1Kg	56.3Kg

*单只音箱@1M

**4只音箱阵列@10M

¹ 100-500 Hz

² 500-2000 Hz

³ 1600-8000 Hz

⁴ 60-100 Hz



当需要限定尺寸和重量的线性阵列时，XLVC将是您全球范围内专业的选择。XLVC超紧凑线性阵列集稳定性、可懂度和声学性能于一身，而且易于配置和吊挂。所有的箱体都

配置简洁、快速、集成的吊挂件。使用Electro-Voice免费的LAPS II阵列设计/预测软件，系统设计将变得非常简单。

XLD281 双8" 水平120° 三分频线性阵列扬声器



- 非常轻巧
- CCT™ (覆盖控制技术)
- 低至250Hz可保持120°/90°水平扩散角
- 简单，快速的内置吊挂系统
- 双功放或三功放驱动模式
- 钕磁钢换能器
- LAPS线阵列预测软件

XLD291 双8" 水平90° 三分频线性阵列扬声器



- 非常轻巧
- CCT™ (覆盖控制技术)
- 低至250Hz可保持120°/90°水平扩散角
- 简单，快速的内置吊挂系统
- 双功放或三功放驱动模式
- 钕磁钢换能器
- LAPS线阵列预测软件

XLE181 单8" 水平120° 两分频线性阵列扬声器

XLE191 单8" 水平90° 两分频线性阵列扬声器



- 比XLD更轻巧
- 简单，快速的内置吊挂系统
- 双功放或全频驱动
- 钕磁钢换能器
- LAPS线阵列预测软件

XCS312 三12" 心型超低频扬声器



- 3个12" DVX 3120低频单元
- 与XLD281有相同的接触面尺寸，与XLD281的吊架通用，可以通过软件C-Beam衔接横梁吊挂在XLD阵列的后面

XLVC吊挂件和配件详见P32页

	XLD281	XLD291	XLE181	XLE191	XCS312
频率响应 (-3dB)	65-16KHz	65-16.2KHz	65-16KHz	65-16.2KHz	45-100Hz
频率范围 (-10dB)	56-16.5KHz	56-16.7KHz	56-16.5KHz	56-16.7KHz	40-100Hz
水平覆盖角度	120°	90°	120°	90°	200°
低频1功率驱动 ¹	持续功率: 200W, 峰值功率: 800W	持续功率: 200W, 峰值功率: 800W	持续功率: 200W, 峰值功率: 800W	持续功率: 200W, 峰值功率: 800W	持续功率: 1000W, 峰值功率 ⁴ : 4000W
低频2功率驱动 ²	持续功率: 200W, 峰值功率: 800W	持续功率: 200W, 峰值功率: 800W	—	—	持续功率: 500W, 峰值功率 ⁴ : 2000W
高频功率驱动 ³	持续功率: 80W, 峰值功率: 320W	持续功率: 80W, 峰值功率: 320W	持续功率: 80W, 峰值功率: 320W	持续功率: 80W, 峰值功率: 320W	—
灵敏度* LF-MB/HF	99/112dB	99/113dB	99/112dB	99/113dB	100dB (半空间)
最大声压级* LF-MB/HF	128/137dB	128/138dB	128/137dB	128/138dB	136dB (半空间)
峰值声压级@10M**	129dB	130dB	129dB	130dB	121dB
低频驱动器	8" DVN2080	8" DVN2080	8" DVN2080	8" DVN2080	3个12" DVX3120A
中低频驱动器	8" DVN2080	8" DVN2080	—	—	—
高频驱动器	2个2" ND2S	2个2" ND2S	2个2" ND2S	2个2" ND2S	—
接口	2个NL8	2个NL8	2个NL8	2个NL8	2个NL8
箱体材料	桦木胶合板, EVCoat	桦木胶合板, EVCoat	桦木胶合板, EVCoat	桦木胶合板, EVCoat	桦木胶合板, EVCoat
网罩	粉状喷饰钢网	粉状喷饰钢网	粉状喷饰钢网	粉状喷饰钢网	粉状喷饰钢网
使用环境	IEC 529 IP24, MIL STD 810	IEC 529 IP24, MIL STD 810	IEC 529 IP24, MIL STD 810	IEC 529 IP24, MIL STD 810	IEC 529 IP24, MIL STD 810
尺寸 (H x W x D)	251 x 726 x 369 mm	251 x 726 x 369 mm	251 x 516 x 369 mm	251 x 516 x 369 mm	508 x 726 x 677 mm
净重	21.8Kg	21.8Kg	17.24Kg	17.24Kg	67.13Kg

*单只音箱@1M

**4只音箱阵列@10M

¹ 750-1750 Hz

² 100-750 Hz

³ 1500-6500 Hz

⁴ 60-100 Hz

LAPS - 线阵列预测软件

线阵列预测软件(LAPS)是为EV 所有的线阵列系统设计, 目的是让线阵列系统的表现可以预测。在实际吊装线阵列

之前, 整套系统安装设置参数, 包括阵列的承重、音箱的定位以及现场的声压分布都可以用LAPS软件计算出来。

(A) 设置环境变量

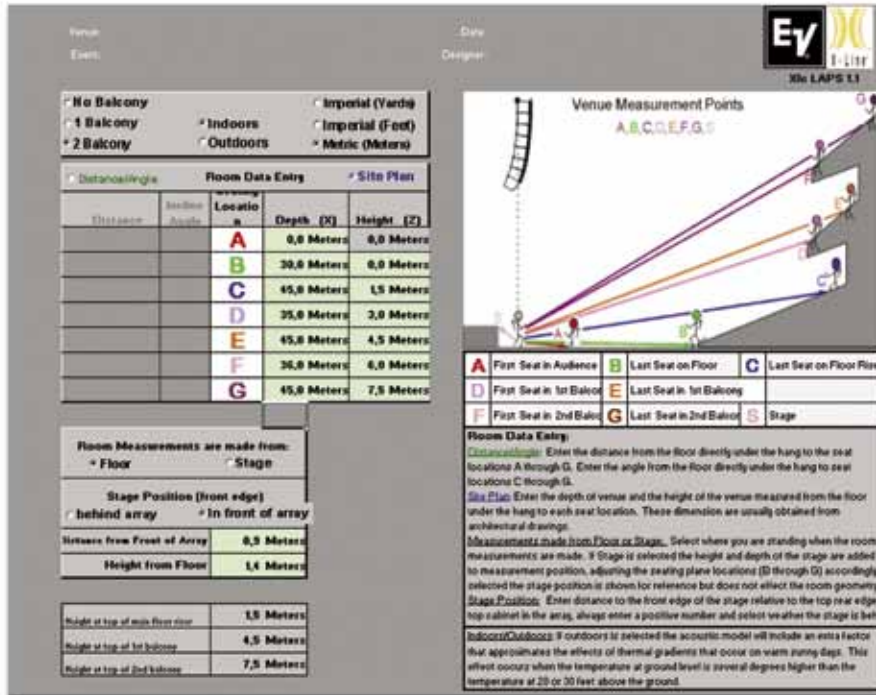

(B) 调整悬挂获得最佳声压分布

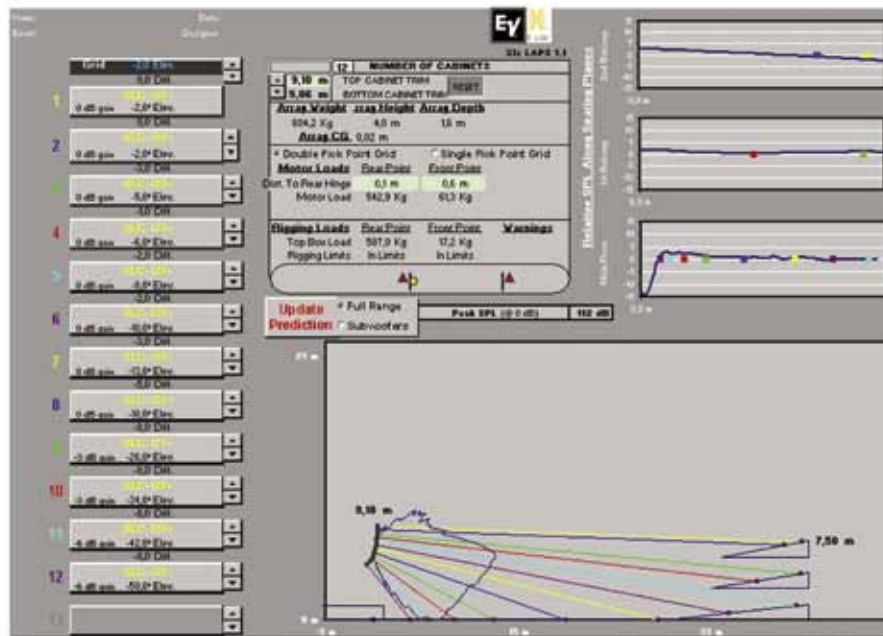



演出监听

- 顶级的舞台返送监听扬声器，最初设计作为X-Array流动演出系列的一部分
- 两分频、高能量输出设计
- 开放式低频箱体
- 对称的 55° 覆盖角度
- 超紧凑，适合各种尺寸的舞台
- 3" ND6-16 钛振膜/钕磁体 高频压缩驱动单元
- 80° x 55° 恒指向波导
- Neutrik Speakon 并联环出接口
- 两个集成的把手

Xw12A

12" 两分频舞台监听扬声器



- 两分频高输出返送音箱
- 低频反射音箱
- 低失真的3" 音圈钛振膜高频驱动器
- 两边55° 对称

Xw15A

15" 两分频舞台监听扬声器



- 两分频高输出返送音箱
- 低频反射音箱
- 低失真的3" 音圈钛振膜高频驱动器
- 两边55° 对称

	Xw12A	Xw15A
频率响应 (-3dB)	65-18KHz	55-18KHz
推荐高通频率	系统控制器设定	系统控制器设定
轴向灵敏度 (SPL,@1W/1M) LF/HF	98/110dB	99/110dB
最大声压级 (@1M) 全空间 LF/HF	129/135dB	133/135dB
持续驱动功率 LF/HF	300/75W	600/75W
峰值驱动功率 LF/HF	1200/300W	2400/300W
覆盖范围 (H x V)	55° x80° (恒指向号角)	55° x80° (恒指向号角)
指向性因子	11.6 dB (+2.3/-2.1 dB)1,200-16,000 Hz	11.6 dB (+3.0/-3.6 dB)1,200-16,000 Hz
低频驱动	12" DL12ST	15" EVX155
高频驱动	1.4" ND6-16	1.4" ND6-16
分频点	工厂预设	工厂预设
额定阻抗	8Ω/16Ω	8Ω/16Ω
最小阻抗	8.2Ω/10.5Ω	7.2Ω/14.3Ω
输入接口	2个4芯Speakon	2个4芯Speakon
尺寸 (H x W x D)	534 x 449 x 313 mm	644 x 452 x 340 mm
净重	21.9kg	28.4Kg



出类拔萃的质量、令人惊异的功能多样性，让ZX/ZXA系列成为扩声扬声器性能和实用性的新标准。配有高端单元和轻质模塑箱体，ZX/ZXA适用于各种固定安装和便携式应用，从商业音响到俱乐部、教堂、舞台、活动和体育场馆。全新设计的高功率高低频单元确保全频带内惊人的丰

满度和明晰度，当下时髦的款式适合用于任何场所。轻质的结构让运输更简便，同时还允许各种创新的吊挂和安装解决方案。无论是便携式应用还是永久性安装，ZX/ZXA系列都表现出更高一级的先进性。

ZX1i

8" 两分频全频扬声器（户内/户外）



- ZX1的固定安装版本
- 室内/户外设计
- 固定安装主扩、补声和分散式扩声的理想选择
- 声音补偿孔提供出色的低频响应
- 长行程并全天候处理的EV8L低频单元
- 1.25" DH2005 钛振膜压缩驱动单元
- 90° x 50° 或 100° x 100° 两种可旋转的波导
- 带全频段过载保护的无源分频器
- 同样还有带Electro-Voice自动饱和和补偿（ASC）专利的70/100V定压版本可选
- 高灵敏度，最大声压级：123dB
- 驱动功率：连续200W，峰值800W
- 紧凑的高强度聚丙烯箱体

ZX3PI

12" 两分频全频扬声器



- 重量：22.6Kg
- 灵敏度97dB1W@1m
- 最大声压级131dB
- 持续功率（全频模式）600W
- 持续功率（分频模式）LF500W，HF40W
- 尺寸：614mm x 398mm x 363mm
(24.17" x 15.65" x 14.3")
- NL4
- 7个M8吊挂点，2个独立的销子
- ZX3美观新颖，箱体是注塑成型，坚固耐用。ZX3有黑白两色可选，90° x 50° 和60° x 60° 两种覆盖角度号筒可选。两个返听角度45° 和55° 可调

ZX5PI

全天候15" 两分频全频扬声器



- 多功能用途，可作为主扩、补声或者舞台返送监听扬声器
- 带强制通风散热的DVX3150A低频单元
- 2" ND2 钛振膜钹磁体高频单元
- 双功放模式和无源分频模式可切换
- 90° x 50° 和60° x 60° 覆盖角度可选
- 高灵敏度，最大声压级：132dB@1M
- 驱动功率：连续600W，峰值2400W
- 高强度聚丙烯箱体
- 适合舞台返送监听的楔形箱体，45° 和55° 可调整
- 多达5个连接锚板
- 10个M8吊挂点
- 集成把手
- 黑色/白色可选



ZX吊挂件和配件详见P36页

	ZX1i	ZX3 PI	ZX5 PI
扬声器类型	两分频全频	全频	两分频全频, 楔形
频率响应 (-3dB)	60-20KHz	58-15KHz	58-18KHz
频率范围 (-10dB)	48-20KHz	48-20KHz	39-20KHz
推荐高通频率	40Hz	50Hz	36Hz
灵敏度 (SPL, @1W/1M)	94dB	97dB	98dB
最大声压级 (@1M)	123dB	131dB	132dB
功率驱动 (持续, 峰值)	200W ,8000W	600W ,2400W	600W ,2400W
覆盖角度 (H x V)	90° x50° 可旋转/100° x10° 可旋转	90° x50° /60° x60°	90° x50° /60° x60°
低频驱动	8" EV8L	12" DVX3121A	15" DVX3150A
高频驱动	1.25" DH2005	2" ND2	2" ND2
额定阻抗 (被动)	8Ω	8Ω	8Ω
最小阻抗	6Ω	6.2Ω	6.5Ω
输入接口	4针凤凰	2个SJO压线柱	并联的Neutrik NL4 Speakon
分频点	1.7KHz	2KHz	1.5KHz
功放功率 (RMS)	-	-	-
供电需求	-	-	-
箱体材料	高冲击强度聚丙烯	高冲击强度聚丙烯	高冲击强度聚丙烯
尺寸 (HxWxD)	451x282x263mm	613x397x362mm	692x446x411mm
净重	8.4Kg	19.8Kg	22.2Kg

EVI



EVI为需要均匀覆盖的矩形场所提供永久的、简洁的、经济的固定安装解决方案。一个典型的矩形厅堂，从安装扬声器的位置到最后一排的距离通常大于其到第一排距离的两倍，因此造成从前至后声压级和可懂度的差异；而

Electro-Voice的可变强度号角则有效的解决了该问题，将传送到后区的声音增强6-8dB，使声音扩散分布更均匀而不需要增加额外的系统和设备。

EVI-12

12" 两分频VARI INTENSE®扬声器



- 两分频全频音箱
- 高灵敏度
- 开孔低频反射式音箱
- 1.25" 音圈的钛振膜高频驱动器
- PRO™单元保护电路
- Time Path™相位塞
- 多角型箱体
- 5个3/8" -16吊点

EVI-15

15" 两分频VARI INTENSE®扬声器



- 两分频全频音箱
- 高灵敏度
- 开孔低频反射式音箱
- 1.25" 音圈的钛振膜高频驱动器
- PRO™单元保护电路
- Time Path™相位塞
- 多角型箱体
- 5个3/8" -16吊点

EVI-28

双8" 两分频VARI INTENSE®扬声器



- 两分频全频音箱
- 高灵敏度
- 开孔低频反射式音箱
- 1.25" 音圈的钛振膜高频驱动器
- PRO™单元保护电路
- Time Path™相位塞
- 多角型箱体
- 频率重迭低音阵列，低至500Hz时仍可保持120°垂直覆盖角度；回声大的场合最适用
- 3个3/8" -16吊点

EVI VARI INTENSE®覆盖区域 (3-2-1法则)

扬声器安装高度=H, 覆盖长度=3H, 覆盖宽度=2H, 与第一排的距离=1H

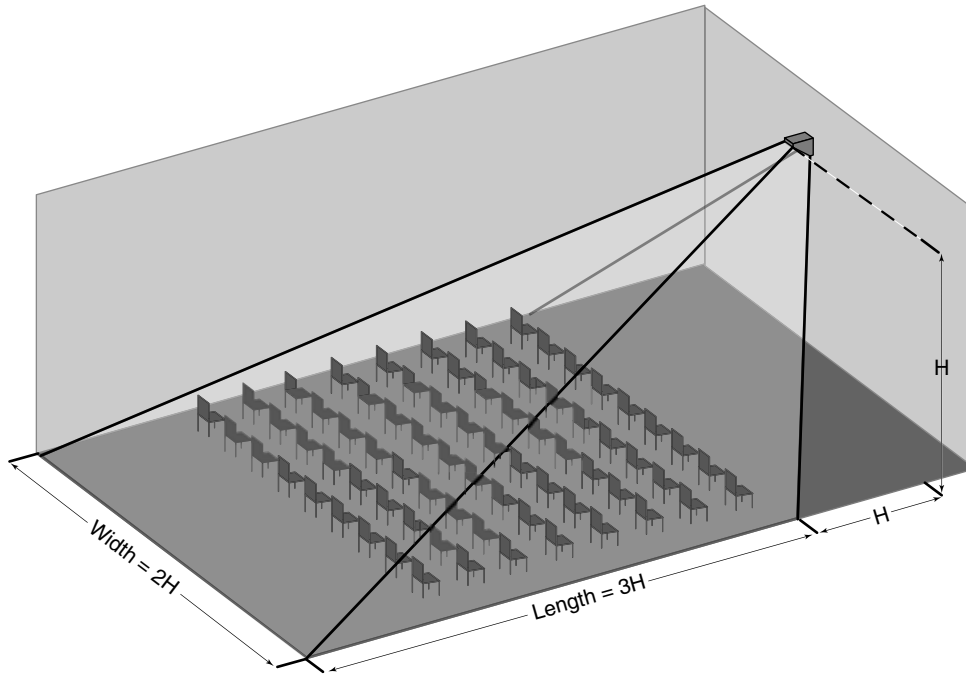

EVI吊挂件和配件详见P34页

	EVI-12	EVI-15	EVI-28
频率响应 (-10dB)	50-20KHz	50-20KHz	60-20KHz
灵敏度(SPL ₁ @1W/1M)	99dB	100dB	93dB
最大声压级(@1M)	129dB	130dB	123dB
驱动功率(持续, 峰值)	250W,1000W	250W,1000W	250W,1000W
覆盖角度(H x V)	60° x70° 远投, 110° x90° 近投,	65° x65° 远投, 110° x65° 近投,	65° x65° 远投, 110° x65° 近投,
低频驱动	12"	15"	双8"
高频驱动	1.25" DH3/2010A振膜压缩驱动	1.25" DH3/2010A振膜压缩驱动	1.25" DH3/2010A振膜压缩驱动
分频点	2000Hz	2000Hz	2000Hz
额定阻抗	8Ω	8Ω	8Ω
输入接口	螺丝端口	螺丝端口	螺丝端口
尺寸(Hx W前xD)	554 x 356 x 699 mm	584 x 429 x 766 mm	353 x 496 x 523 mm
净重	21.8Kg	24.0Kg	16.3Kg



SX系列是历史上最流行的扬声器之一，提供EV众所周知的经过巡回验证的性能和稳定性。扬声器的结构和轻便的箱体使其适合多功能的应用，包括商业音响、专业音乐、俱乐部、演出和体育场馆。现场演出中，SX系列可以胜任诸如主扩、侧场补声、延时补声以及舞台返送等各种角色；

固定安装时，简便的安装、多种环境适用的版本提供灵活的系统结构，不论是室内，还是户外。高功率、宽覆盖以及平滑、一致的频率响应，SX系列扬声器为您提供简便、可靠、耐用的解决方案。

Sx300PI Sx300PIX

全天候12" 两分频全频扬声器



- 全天候的SX300版本
- PIX版本拥有多变压器抽头、适合70/100V使用
- 固定安装的理想选择，独立或阵列使用
- 1.25" DH3/2010A 钛振膜高频压缩驱动单元
- 65° x 65° 恒指向波导
- 振铃退藕技术 (RMD)，提升语言可懂度
- 驱动功率:连续 300 W, 峰值1200W
- Neutrik Speakon (PI) 或者凤凰接口(PIX)
- 高强度聚丙烯的梯形箱体

Sx600PI Sx600PIX

全天候双单元全频阵列扬声器



- 杰出的户外应用性能，高功率输出
- 演出、广场、体育场馆等的理想选择
- 600 W 多抽头变压器(仅PIX)，适合70/100V应用
- 高声压级：139dB，高可懂度
- 铸造底座的 12" DL12BFH低频单元
- 钕磁体12" ND12A 中频驱动单元
- 2" DH2T 钛振膜高频压缩驱动单元
- 65° x 65° 恒指向波导
- 超高灵敏度：105 dB @ 1W/1m
- 驱动功率:连续 600 W, 峰值2400 W
- 轻质、梯形的聚丙烯箱体
- SuperSAM 安装系统

Sx300吊挂件和配件详见P35页

	Sx300 PI/ PIX	Sx600 PI
频率范围(-10dB)	50-20KHz	70-16KHz
推荐高通频点	—	90Hz
轴向灵敏度 (SPL,@1W/1M)	99dB	105dB
最大声压级(@1M) 全空间	低阻: 131dB 100V:123dB	139dB
低阻驱动功率 (持续, 峰值)	300W持续, 1200W峰值	600W持续, 2400W峰值
覆盖角度 (H x V)	65° x65°	65° x65°
指向性因子 (800-16KHz)	11.1 dB (+2.4/-4.1 dB)	11.3 dB
低频驱动	12" DL12BFH	12" DL12BFH (LF) 12" ND12A(MB)
高频驱动	1.25" DH3/2010A	2" DH2T
分频点	1500Hz	1800Hz
额定阻抗	8Ω	4Ω
最小阻抗	5.0Ω	3.5Ω
输入连接	2 NL4	SJO 接线柱
尺寸 (HxWxD)	586 x 429 x 312 mm	1163 x 429 x 312 mm
净重	14.5Kg (PIX: 17.7Kg)	36.3Kg

吊挂及配件

XLC215 和 XLD

B-1 GRID+XLC215+AGCD+XLD扬声器

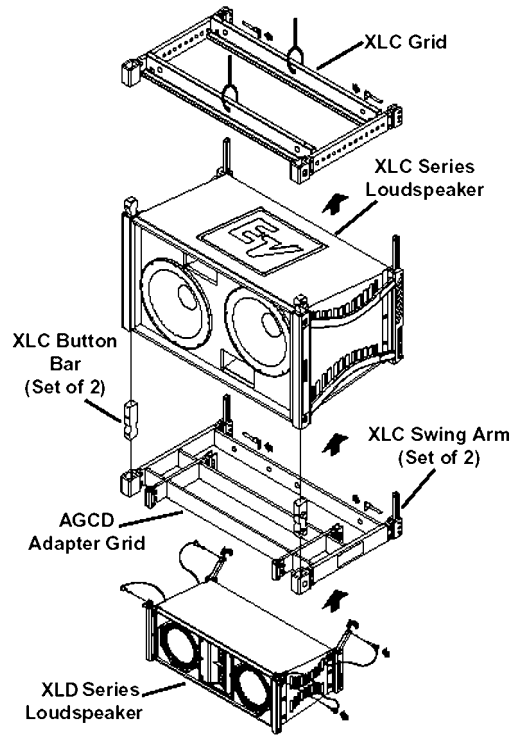

XLD281 XLD281 + CBEAM

XLD281 XLD281 + DOLLY

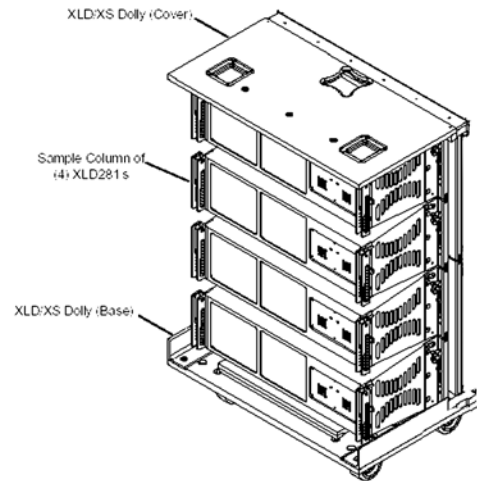
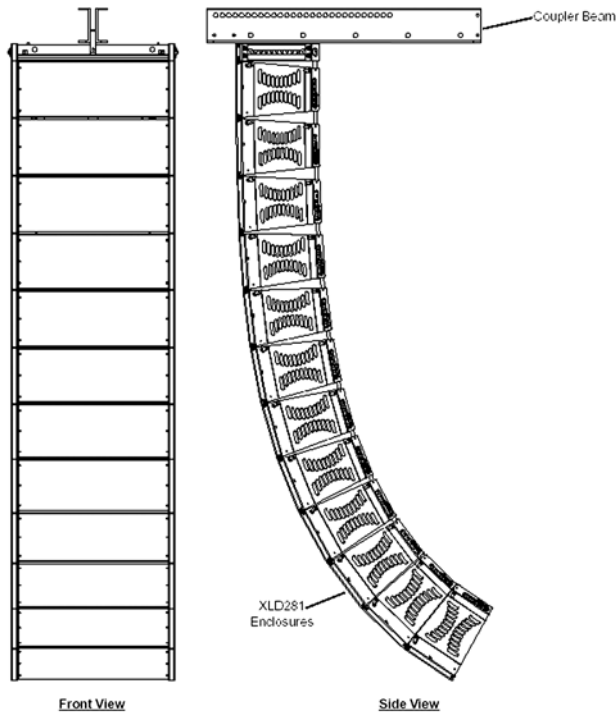

(One half of dolly shown in drawing)

XLC 演出/流动吊挂

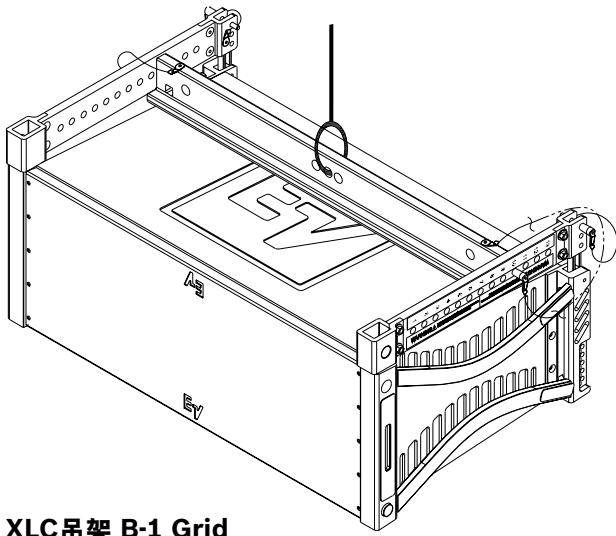

XLC吊架 B-1 Grid
(其他吊挂件扬声器自带)

XLCi 固定安装吊挂

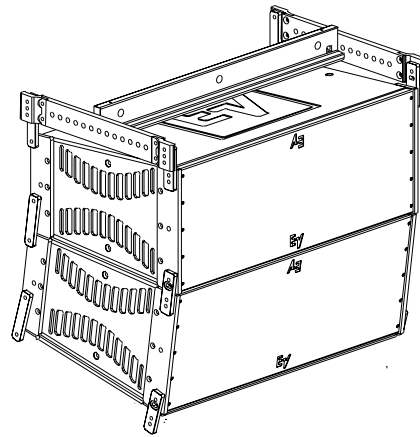

XLCi吊架B-2 Grid
(其他吊挂件扬声器自带)

XLC 和 XLVC 落地支架

XGS-3

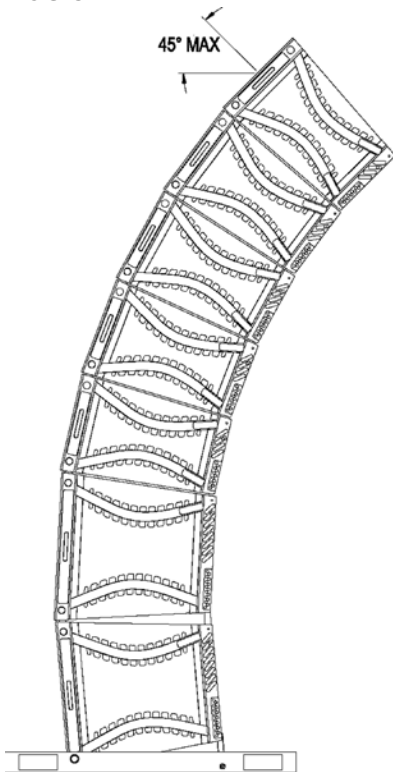

XGS-4

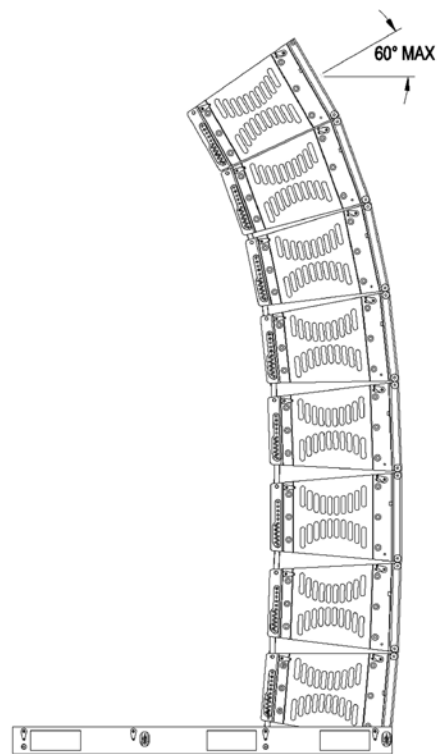

Xi-1082 挑台下/墙壁安装

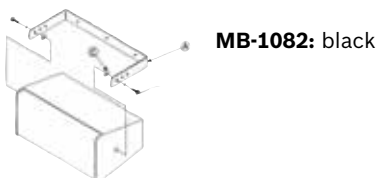

EV INNOVATION

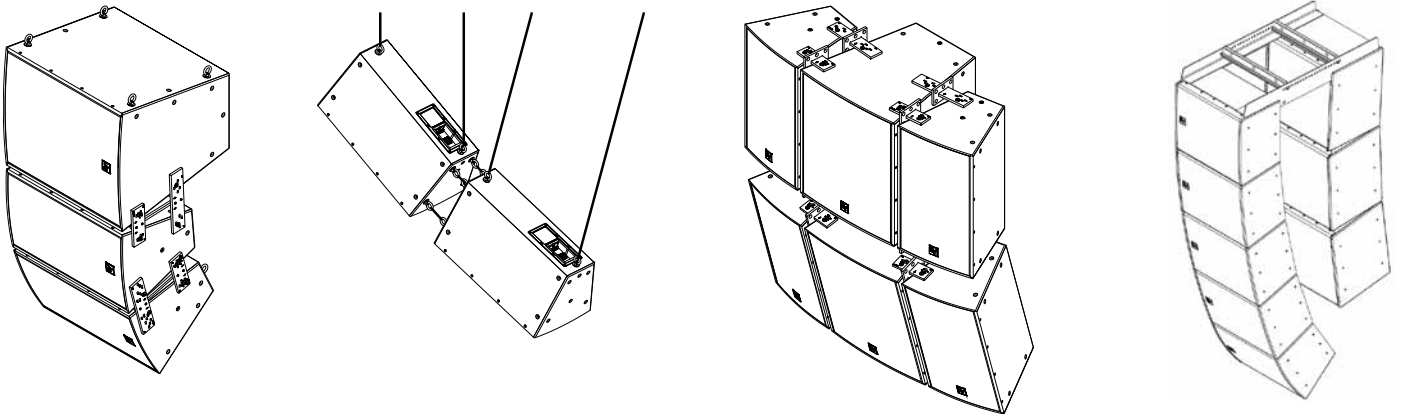

EVF and EVH Series

HRK和VRK吊挂件

(HRK未显示)

VRK-1

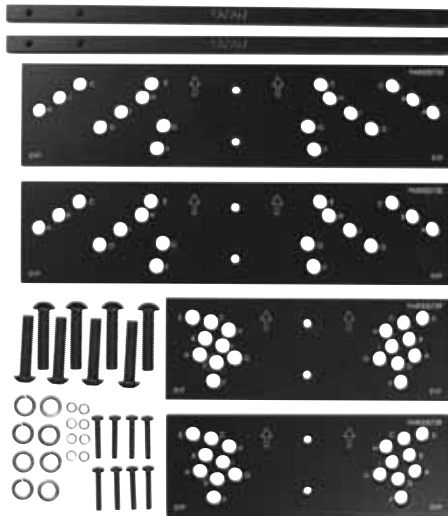

VRK-2

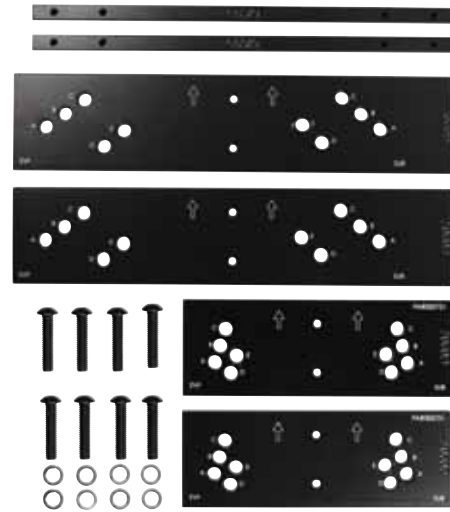

EVA吊挂件

EVA扬声器集成一个从上至下的内部金属结构，这套面板内近乎暗藏的吊挂系统让EVA阵列比其他扬声器更美观、更融合于建筑外观。这套吊挂系统的承载安全系统不大于8:1

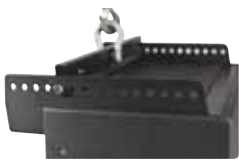

EVA-SG2 (Standard Grid)
EVA-SG2 (标准吊架)

适用于3到4个阵列扬声器的典型倾斜角度吊挂或大型阵列需要极限角度时用来进行提升，包含一个横杆。



EVA-EG2 (Extended Grid)
EVA-EG2 (扩展吊架)

适用于超过4个阵列扬声器的典型倾斜角度吊挂，或者4个或更少扬声器的极限角度吊挂，包含一个横杆。

EVA-CG (Coupler Grid, not shown)
EVA-CG (耦合吊架, 未显示)

连接全频扬声器和单15" 超低频扬声器，如此就可以吊挂超低频而不增加整体阵列的高度。

EV INNOVATION ACCESSORIES

EVI-AC

接入卡



EV-Innovation接入卡用来测试EVA, EVF和EVH驱动单元和保护电路, 而不需要拆扬声器。

EVU-TK60

变压器模块



60W, 70.7/100V输入变压器, 适用于EVU扬声器, 带多个变压器抽头。

TK-150

变压器模块



70/100V变压器模块, 适用于EVF和EVH。

EVU-CDNL4

盖板模块



双NL4 盖板模块, 仅适用于EVU。

EVI

EVI Series

EBK-1 (羊眼螺丝套件)

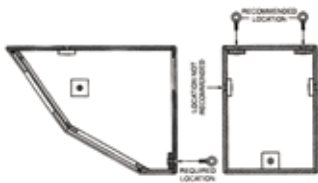

包含3个3/8-16锻造羊眼螺丝

EVI-12

“U”型吊架

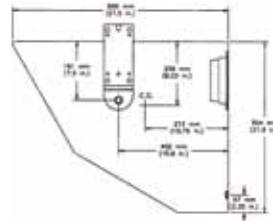

EVI-12MBB: 黑色
EVI-12MBW: 白色

EVI-15

“U”型吊架

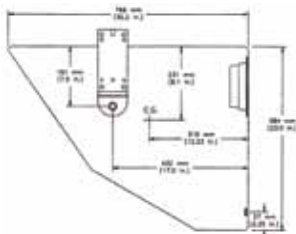

EVI-15MBB: 黑色
EVI-15MBW: 白色

EVI-28

“U”型吊架

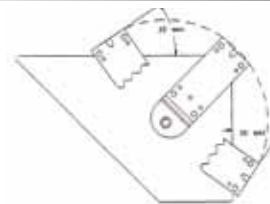

EVI-28MBB: 黑色
EVI-28MBW: 白色
可旋转角度: 140°

EVA, EVF, AND EVH

压紧螺母盖板



CDG
双压紧螺母盖板



CDNL4
双NL4 盖板



CSG
单压紧螺母盖板

EVID

EVID 3.2T, EVID 4.2T, or EVID 6.2T + AB-ZE



Sx300

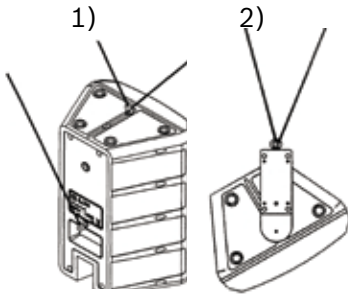

- 1) MB 100
- 2) MB 100 + MB 200

安全建议: 当90° 悬挂时 (如图2), 不要仅使用羊眼螺丝!

Sx300
MB 300 B Array-kit (2 plates) black

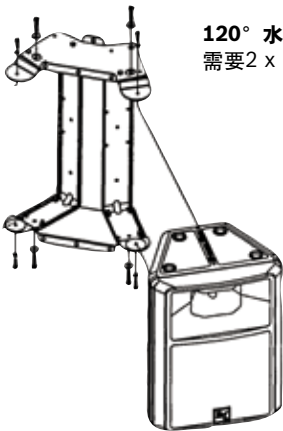

120° 水平阵列安装 (2只扬声器)
需要 2 x MB 200 + 1 x MB 300

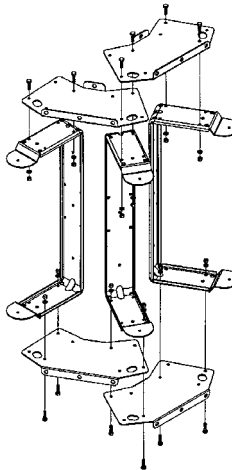

180° 水平阵列安装 (3只扬声器)
需要 3 x MB 200 + 2 x MB 300



墙面或天花安装
需要 1 x MB 200

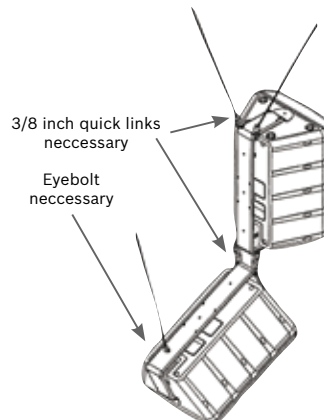

垂直阵列安装
需要 2 x MB 200

3/8 inch quick links
necessary
Eyebolt
necessary

ZX3 和 ZX5

MB3 或 MB5 墙面/天花安装架



CB5

阵列安装配件

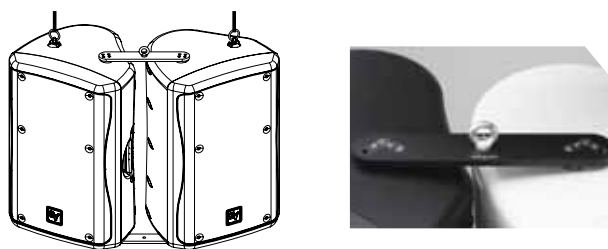

VSA-1

VSA-1 垂直安装臂



VSA-1 使用 TSA-1

EBK-3

锻造的 M8 羊眼螺丝组



SSK-1

单扣吊挂件



HA-3 或 HA-5

把手安装适配器



跟VSA-1配套使用的把手适配器

ZX1i + AB-ZE

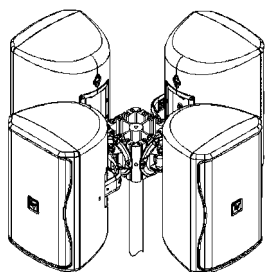



CPS功放集高品质的性能、稳定性和革新的设计于一身，完美的满足专业音响固定安装的需求。2RU的结构可容纳多达8个通道，CPS功放紧凑而且高效，每个细节都是充分考虑工程商的需求。为了更快的安装和设置，每个型号都配有凤凰输入/输出接口、可编程的开机延时、远程控制的电源开/关、背部安装的衰减器以及可切换的高通滤波器；出于

可靠性考虑，CPS功放具有完善的保护电路，防止过热、过载、短路、直流、反向电动势（EMF）以及浪涌电流；至于最终的系统控制和监测，可选配的RCM-810模块允许IRIS-Net网络监控多达250台设备。提供出色的简便性、灵活性和音频性能，CPS系列功放是固定安装解决方案的理想选择。

VLD的独有灵活性

该项独特的模式切换功能让CPS多通道功放获得前所未有的灵活性。在定阻模式（ 2Ω ， 4Ω ， 8Ω ），每个通道可以驱动多达4只 8Ω 的扬声器，输出通道还可以配对成桥接模式，根据应用每个通道还可以独立的切换到定压模式，直接驱动70V/100V的扬声器而不需要输出变压器（直接驱动）。CPS多通道功放的输出功率除热容量外仅受限于其最大的输出电压和最大输出。

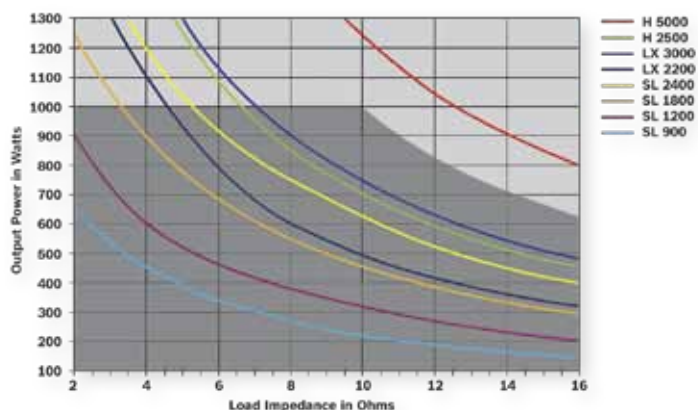

后面板提供对应的编码回路，另外可变负载驱动（VLD）集成于RCM-810远程控制模块，该框架内可以自由定义负载与输出功率的关系。

CPS 2.4

功率放大器，每通道650W



- 用户友好的性能和稳定性
- 每通道650 W(2Ω)
- 可选配件RCM-810模块的插槽，允许IRIS-Net进行控制和监听
- 背面安装的衰减器
- 可选择的 50 Hz 高通滤波器
- AB类功放

- 完善的保护：过热、过载、短路、高频、直流、反向电动势（EMF）以及浪涌电流
- 凤凰输入/输出接口
- 远程控制电源开/关接口
- 可编程的开机延时设置
- 3级从前至后的风扇

CPS 2.6

功率放大器，每通道900W



- 用户友好的性能和稳定性
- 每通道900 W(2Ω)
- 可选配件RCM-810模块的插槽，允许IRIS-Net进行控制和监听
- 背面安装的衰减器
- 可选择的 50 Hz 高通滤波器
- AB类功放

- 完善的保护：过热、过载、短路、高频、直流、反向电动势（EMF）以及浪涌电流
- 凤凰输入/输出接口
- 远程控制电源开/关接口
- 可编程的开机延时设置
- 3级从前至后的风扇

CPS 2.9 功率放大器，每通道1250W

- 功率和效率适合固定安装
- 革新的H类功放
- 每通道1250 W(2 Ω)
- 可选配件RCM-810模块的插槽，允许IRIS-Net进行控制和监听
- 背面安装的衰减器
- 可选择的 50 Hz 高通滤波器
- 完善的保护：过热、过载、短路、高频、直流、反向电动势 (EMF) 以及浪涌电流
- 凤凰输入/输出接口
- 远程控制电源开/关接口
- 可编程的开机延时设置
- 3级从前至后的风扇

CPS 2.12 功率放大器，每通道1800W

- 功率和效率适合固定安装
- 革新的H类功放
- 每通道1800 W(2 Ω)
- 可选配件RCM-810模块的插槽，允许IRIS-Net进行控制和监听
- 背面安装的衰减器
- 可选择的 50 Hz 高通滤波器
- 完善的保护：过热、过载、短路、高频、直流、反向电动势 (EMF) 以及浪涌电流
- 凤凰输入/输出接口
- 远程控制电源开/关接口
- 可编程的开机延时设置
- 3级从前至后的风扇

CPS 4.5 4通道功率放大器，每通道500W

- 4通道
- 每通道500 W
- 70/100 V 操作模式，适合分布式系统
- 最佳效率的D类功放
- 可选配件RCM-810模块的插槽，允许IRIS-Net进行控制和监听
- IRIS-Net选择每个通道的阻抗(2-10 Ω ，步距 0.1 Ω)
- 背面安装的衰减器
- 可选择的 50 Hz 高通滤波器 (定压模式)
- 完善的保护：过热、过载、短路、高频、直流、反向电动势 (EMF) 以及浪涌电流
- 凤凰输入/输出接口
- 远程控制电源开/关接口
- 可编程的开机延时设置
- 3级从前至后的风扇

CPS 4.10 4通道功率放大器，每通道1000W

- 4通道
- 每通道1000 W
- 70/100 V 操作模式，适合分布式系统
- 最佳效率的D类功放
- 可选配件RCM-810模块的插槽，允许IRIS-Net进行控制和监听
- IRIS-Net选择每个通道的阻抗(2-10 Ω ，步距 0.1 Ω)
- 背面安装的衰减器
- 可选择的 50 Hz 高通滤波器 (定压模式)
- 完善的保护：过热、过载、短路、高频、直流、反向电动势 (EMF) 以及浪涌电流
- 凤凰输入/输出接口
- 远程控制电源开/关接口
- 可编程的开机延时设置
- 3级从前至后的风扇

CPS 8.5 8通道功率放大器，每通道500W

- 8通道
- 每通道500 W
- 70/100 V 操作模式，适合分布式系统
- 最佳效率的D类功放
- 可选配件RCM-810模块的插槽，允许IRIS-Net进行控制和监听
- IRIS-Net选择每个通道的阻抗(2-10 Ω ，步距 0.1 Ω)
- 背面安装的衰减器
- 可选择的 50 Hz 高通滤波器 (定压模式)
- 完善的保护：过热、过载、短路、高频、直流、反向电动势 (EMF) 以及浪涌电流
- 凤凰输入/输出接口
- 远程控制电源开/关接口
- 可编程的开机延时设置

RCM-810 IRIS-NET远程控制模块，供CPS系列功率放大器使用

- 允许强大的控制和监测功能
- 每个远程控制网络中最大集成100台设备，多重网络最大250台设备
- 支持CPS 2-, 4-, 和8-通道功放
- 可自由编程的控制输入/输出
- 每个通道负载监测
- 可变负载驱动 (VLD)，适合4通道和8通道独立通道阻抗

	CPS2.4			CPS2.6			CPS2.9			CPS2.12		
类型	AB类			AB类			H类			H类		
阻抗	2Ω	4Ω	8Ω	2Ω	4Ω	8Ω	2Ω	4Ω	8Ω	2Ω	4Ω	8Ω
持续输出/通道 (1KHz, THD 1%)	650W	450W	270W	900W	600W	380W	1250W	900W	550W	1800W	1200W	750W
持续输出/通道 (20-20KHz, THD<0.2%)		400W	200W		500W	250W		800W	400W		1100W	550W
最大桥接输出		1300W	900W		1800W	1200W		2800W	1800W		3600W	2400W
功放增益	32dB			32dB			32dB			32dB		
频率响应	10-40KHz(±1dB)			10-40KHz(±1dB)			10-40KHz(±1dB)			10-40KHz(±1dB)		
THD	0.03%			0.03%			0.03%			0.03%		
互调失真 (SMPTE)	0.1%			0.1%			0.1%			0.1%		
DIM30	0.05%			0.02%			0.05%			0.05%		
转换速率	25V/us			26V/us			27V/us			30V/us		
模拟输入	2路, 电子平衡, 凤凰接口			2路, 电子平衡, 凤凰接口			2路, 电子平衡, 凤凰接口			2路, 电子平衡, 凤凰接口		
输入阻抗 (平衡式)	20KΩ			20KΩ			20KΩ			20KΩ		
输入灵敏度	+2.2dBu(1.0Vrms)			+3.1dBu(1.11Vrms)			+5.1dBu(1.39Vrms)			+6.6dBu(1.66Vrms)		
最大输入电平	+21dBu(8.69Vrms)			+21dBu(8.69Vrms)			+21dBu(8.69Vrms)			+21dBu(8.69Vrms)		
分频类型	模块可选			模块可选			模块			模块		
网络控制	RCM-810卡可选			RCM-810卡可选			RCM-810卡可选			RCM-810卡可选		
CAN-Bus接口	RCM-810卡可选			RCM-810卡可选			RCM-810卡可选			RCM-810卡可选		
可变负载驱动 (VLD)	无			无			无			无		
冷却	从前至后, 三级变速风扇			从前至后, 三级变速风扇			从前至后, 三级变速风扇			从前至后, 三级变速风扇		
尺寸 (Hx W x D)	88.1 x 482.6 x 421.5 mm			88.1 x 482.6 x 421.5 mm			88.1 x 482.6 x 421.5 mm			88.1 x 482.6 x 421.5 mm		
净重	6Kg			14.8Kg			16.3Kg			7Kg		

	CPS4.10				CPS4.5					CPS8.5					
类型	D类				D类					D类					
阻抗	2Ω	4Ω	8Ω	8Ω, VLD	2Ω	4Ω	8Ω	8Ω, VLD	70V/100V	2Ω	4Ω	8Ω	8Ω, VLD	70V/100V	
持续输出/通道 (1KHz, THD 1%)	1000W	1000W	500W	1000W	1000W	500W	500W	250W	500W	500W	500W	500W	250W	500W	500W
持续输出/通道 (20-20KHz, THD<0.2%)	900W	900W	450W	900W	900W	450W	450W	225W	450W	450W	450W	450W	225W	450W	450W
最大桥接输出		2000W	2000W	2000W		1000W	1000W		1000W		1000W	1000W		1000W	
功放增益	32dB(定阻), 33dB (70V), 36dB (100V)				32dB(定阻), 33dB (70V), 36dB (100V)					32dB(定阻), 33dB (70V), 36dB (100V)					
频率响应	15-30KHz				15-30KHz					15-30KHz					
信噪比 (A计权, 4Ω)	103dB				100dB					100dB					
THD	0.05%				0.05%					0.05%					
互调失真 (SMPTE)	0.05%				0.05%					—					
DIM30	0.02%				0.02%					0.02%					
转换速率	28V/us				28V/us					28V/us					
模拟输入	4路, 电子平衡, 凤凰接口				4路, 电子平衡, 凤凰接口					8路, 电子平衡, 凤凰接口					
输入阻抗 (平衡式)	20KΩ				20KΩ					20KΩ					
输入灵敏度	0 dBu (.775 V)-2 Ω, +3 dBu (1.1 V)-4/8 Ω, +6 dBu (1.55) 70V/100V				0 dBu (.775 V)-2 Ω, +3 dBu (1.1 V)-4/8 Ω, +6 dBu (1.55) 70V/100V					0 dBu (.775 V)-2 Ω, +3 dBu (1.1 V)-4/8 Ω, +6 dBu (1.55) 70V/100V					
最大输入电平	+22dBu(9.76Vrms)				+22dBu(9.76Vrms)					+22dBu(9.76Vrms)					
网络控制	RCM-810卡可选				RCM-810卡可选					RCM-810卡可选					
CAN-Bus接口	RCM-810卡可选				RCM-810卡可选					RCM-810卡可选					
可变负载驱动 (VLD)	有				有					有					
冷却	从前至后, 无级变速风扇				从前至后, 无级变速风扇					从前至后, 无级变速风扇					
尺寸 (Hx W x D)	88.1 x 482.6 x 421.5 mm				88.1 x 482.6 x 421.5 mm					88.1 x 482.6 x 421.5 mm					
净重	11.1Kg				11.1Kg					13.9Kg					

P系列



P系列遥控功放具有卓越的音频性能和适应残酷运输的耐用机身，适用于高要求的流动演出和固定安装应用。高功率的AB类设计、极低的失真，即使在重负载的峰值应用条件下也能让声音保持干净；而且专为巡演设计准备的性能——双电源供电、多级风扇以及完整的电子保护电路——

确保演出正常进行的同时保障您的投资和声誉。对于顶级的演出公司而言，内置RCM-24模块的P系列功放更为优秀，包含IRIS-Net控制的艺术级DSP技术，提供系统监测、信号路由、IIR滤波、电平控制和动态处理等功能。

P1200RL

遥控功放，每通道850W



- 万能型，阻抗为 4Ω 负载时，功率为 $2 \times 600W$ ；阻抗为 2Ω 负载时，功率为 $2 \times 850W$ 。接线排式音箱输出端口。

P1200RT

遥控功放，每通道590W



- 高阻抗输出，当 $100V/70V$ 运作时，输出功率为 $2 \times 590W$ 。动态限幅电路包括输送变压器，限制THD总谐波失真不超过1%。接线排式音箱输出端口。

P3000RL

遥控功放，每通道1800W



- 系列中的旗舰，阻抗为 4Ω 负载时，功率为 $2 \times 1300W$ ；阻抗为 2Ω 负载时，功率为 $2 \times 1800W$ 。是著名的P3000功放的数字控制版本。音箱输出用NL4连接器。



	P1200RL			P3000RL			P1200RT	
类型	AB类			AB类			AB类	
阻抗	2 Ω	4 Ω	8 Ω	2 Ω	4 Ω	8 Ω	70 V	100 V
持续输出/通道 (1KHz, THD 1%)	850 W	600 W	380 W	1800 W	1300 W	850 W	580 W	590 W
持续输出/通道 (20-20KHz, THD<0.2%)	—	500 W	300 W	—	1200 W	750 W	500 W	500 W
最大桥接输出 (1KHz, THD 1%)	—	1700 W	1200 W	—	3600 W	2600 W	—	—
信噪比 (A-计权)	106 dB			109 dB			106 dB	
频率响应 (-1dB)	20-20,000 Hz			20-20,000 Hz			45-20,000 Hz	
THD @额定功率输出	<0.05%			<0.05%			<0.2%	<0.1%
互调失真 (SMPTE)	<0.08%			<0.001%			<0.3%	<0.1%
DIM30	<0.03%			<0.01%			<0.3%	<0.2%
输入灵敏度和阻抗	1.55V(+6dBu), 20KΩ, XLR输入			1.55V(+6dBu), 20KΩ, XLR输入			1.55V(+6dBu), 20KΩ, XLR输入	
最大输入电平	8.7V (+21dBu)			8.7V (+21dBu)			8.7V (+21dBu)	
动态音频限幅	THD≤1% (输入信号≤+20dBu)			THD≤1% (输入信号≤+20dBu)			THD≤1% (输入信号≤+20dBu)	
串行接口	网络: CAN, 2个RJ-45 (CAT-5连线), RS-232用于媒体控制系统							
逻辑控制输入和输出	2x0V,5V自由配置, 易于远程控制			2x0V,5V自由配置, 易于远程控制			2x0V,5V自由配置, 易于远程控制	
扬声器接口	卡线接口			NL4 接口			卡线接口	
保护	高温、直流、高频、反向电动势 (EMF)、峰值电流限幅、浪涌电流限幅、开机延时							
散热	从前至后, 3个4级风扇			从前至后, 3个4级风扇			从前至后, 3个4级风扇	
尺寸 (H x W x D)	132.5 x 483 x 390 mm			132.5 x 483 x 390 mm			132.5 x 483 x 390 mm	
净重量	17Kg			30Kg			25Kg	

Tour Grade



EV的顶级功率放大器TG系列根据流动演出和固定安装的最高应用要求进行设计，独一无二的集输出能量、出色音质、高效、紧凑、轻质等特点于一体。基于接地电桥H类功放技术，配有开关电源供电的TG功放提供足够的能量和充分的动态余量，满足瞬态峰值和低阻的驱动要求。

可选的RCM-26远程控制模块增加艺术级的IRIS-Net控制DSP，包括FIR扬声器优化驱动、IIR滤波、信号路由、电平控制、动态以及系统监测；可选的RCM-28模块提供额外的DSP革新功能。

TG5

功率放大器，每通道2000W



- 高级别巡回演出性能
- 耐用、轻质的机身
- 每通道2000 W (2 Ω)
- 接地电桥H类功放设计
- 开关电源供电
- 微处理器控制
- LCD 前面板，便于操作模式设置和监控
- 可选RCM-26或RCM-28兼容IRIS-Net DSP和控制模块的插槽
- 11层保护
- 只有 31.4 lb (14.2 kg)

TG7

功率放大器，每通道3500W



- 高功率顶级巡回演出性能
- 耐用、轻质的机身
- 每通道3500 W (2 Ω)
- 接地电桥H类功放设计
- 开关电源供电
- 微处理器控制
- LCD 前面板，便于操作模式设置和监控
- 可选RCM-26或RCM-28兼容IRIS-Net DSP和控制模块的插槽
- 11层保护
- 只有32 lb (14.5 kg)

UCC1

IRIS-NET远程控制接口设备



- USB-CAN 转换器，用来连接 IRISNet设备
- 支持多达100个CAN设备
- 通过RJ-45接口并联 CAN 网络
- USB供电
- XLR 插头，用来音频总线监听
- 包含一个19" 机架面板
- LED 的 CAN 激活状态指示

RCM-26

IRIS-NET远程控制模块，供TOUR GRADE功率放大器使用

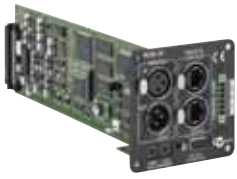

- 扩展TG功放性能，使其具有强大的DSP功能
- 先进的FIR扬声器优化驱动
- 高精度负载阻抗监测
- 两个 GPI 和两个 GPO 端口
- 一键系统测试，用来快速、完整的对连接线缆和连接设备进行检查
- 导频音侦测，用来线缆监测
- 六个可调用的DSP/配置预设
- 并联的 RJ-45 CAN 总线接口

RCM-28

IRIS-NET远程控制模块，供TOUR GRADE功率放大器使用



- OMNEO 媒体网络架构先进的FIR扬声器优化驱动
- 高精度负载阻抗监测
- 两个 GPI 和两个 GPO 端口
- 一键系统测试，用来快速、完整的对连接线缆和连接设备进行检查
- 导频音侦测，用来线缆监测
- 专用的阵列EQ和延时DSP
- 可调用的DSP/配置预设

	TG-5			TG-7			RCM-26	RCM-28
类型	H类			H类			—	—
阻抗	2Ω	4Ω	8Ω	2Ω	4Ω	8Ω	—	—
持续输出/通道 (1KHz, THD 1%)	2000W	1450W	850W	3500W	2500W	1500W	—	—
持续输出/通道 (20-20KHz, THD<0.2%)		1200W	600W		2100W	1050W	—	—
最大桥接输出		3800W	2900W		7000W	5000W	—	—
功放增益 (可选)	39, 35, 或32dB			41.5, 35, 或32dB			—	—
信噪比 (A-计权)	109dB			111dB			116dB	120dB
THD	0.05%			0.05%			<0.005%(THD+噪声)	<0.002%(THD+噪声)
互调失真 (SMPTE)	0.05%			0.05%			—	—
DIM30	0.02%			0.02%			—	—
转换速率	30V/us			35V/us			—	—
模拟输入	有			有			2路音频输入，推子前/推子后可选	
输入阻抗 (平衡)	20KΩ			20KΩ			—	—
输入灵敏度 (可选)	0, +6, +7dBu			0, +6, +9dBu			—	—
数字输入	可选 (RCM-26/RCM-28)			可选 (RCM-26/RCM-28)			AES3 (AES/EBU), XLR输入/环出接口	
A/D转换	见RCM-26/RCM-28			见RCM-26/RCM-28			24bit线性, Sigma-Delta, 128倍采样	
D/A转换	见RCM-26/RCM-28			见RCM-26/RCM-28			24bit线性, Sigma-Delta, 128倍采样	
数据格式	见RCM-26/RCM-28			见RCM-26/RCM-28			24bit线性 A/D和D/A转换, 48bit处理	
内部处理	见RCM-26/RCM-28			见RCM-26/RCM-28			2DSP (150MHz, 300MIPS)	双核DSP, 500MIPS
采样率	见RCM-26/RCM-28			见RCM-26/RCM-28			48KHz	48KHz
采样率转换 (SRC)	见RCM-26/RCM-28			见RCM-26/RCM-28			32KHz-192KHz内部采样率转换器	
网络控制 (IRIS-Net)	可选 (RCM-26/RCM-28)			可选 (RCM-26/RCM-28)			是	
控制协议	见RCM-26/RCM-28			见RCM-26/RCM-28			CAN Bus	OMNEO/OCA
CAN总线接口	见RCM-26/RCM-28			见RCM-26/RCM-28			10-500Kbaud, 2个RJ-45 (IRIS-Net控制)	因支持OCA, 故不需要
GPIO控制端口	见RCM-26/RCM-28			见RCM-26/RCM-28			1个6口欧式接线柱, 2个控制输入, 2个控制输出 (+5V, 200mAGND)	
FIR驱动	可选 (RCM-26/RCM-28)			可选 (RCM-26/RCM-28)			有	有
供电	100-240V, 50/60Hz			100-240V, 50/60Hz			—	—
耗电 (1/8最大输出@4Ω)	1000W			1450W			—	—
尺寸	88.1 x 482.6 x 512 mm			88.1 x 482.6 x 512 mm			84.7 x 80.4 x 230.3 mm	84.7 x 80.4 x 230.3 mm
净重	14.2Kg			14.5Kg			240g	240g



NetMax N8000系统控制器是一款艺术级的数字矩阵系统，提供专业扩声系统全面而广泛的管理。支持分散式和集中式处理，NetMax是对EV IRIS-Net协议的强大硬件补充，给设计师和终端用户行业内最灵活的路由、DSP和单元级的系统控制和监测。EQ、分频器、动态、FIR扬声器优化驱动——NetMax都具有上等的数字精确度。

每台2RU的NetMax处理器支持多达1900MIPS的处理能力和多达32个本地音频通道。而且NetMax模块化的配置架构，每个系统都可以根据当前的需求进行调整，而不会限制未来的扩展。基于固定安装和流动演出系统要求设计，NetMax是音乐厅、剧院、酒店、娱乐场所、会议中心、体育场馆等场所必不可少的工具。

N8000 NETMAX 300MIPS数字矩阵控制器



- 完全的IRIS-Net监测、控制和设置
- 32通路由和混音
- 大量的DSP滤波器、EQ、动态和延时
- FIR扬声器优化驱动
- 300 MIPS 内部处理
- 每台设备多达1000MIPS处理能力
- 动态范围：115 dB，提供干净、宁静的声音
- 内部48-bit 处理精度，提供卓越的声音保真度
- 极低固有延时的自动编译的DSP引擎
- 带扩展插槽的模块化架构

DSP-1 N8000 300MIPS 数字信号处理 (DSP) 扩展模块

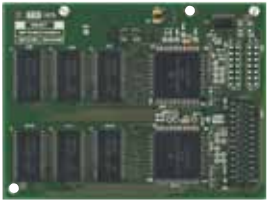

- 增强NetMax控制的DSP能力
- 增加 300 MIPS 处理容量
- 可以很简便的安装于机架卡槽
- 48-bit 信号处理精度
- 两个 RAM 芯片 (512 k x 24 bit)，用于长达 21.8S的延时
- 双倍精度的DSP运算法则
- 通过带有安装/移除通知的IRIS-Net自动配置

DSP-2 N8000 1500MIPS数字信号处理 (DSP) 扩展模块



- 增强NetMax控制的DSP能力
- 增加 1500 MIPS 处理容量
- 可以很简便的安装于机架卡槽
- 48-bit 信号处理精度
- 三个额外的 RAM 芯片 (512 k x 24bit)，用于长达32.7S的延时
- 双倍精度的DSP运算法则
- 通过带有安装/移除通知的IRIS-Net自动配置

**PWS-4
PWS-6
PWS-C** 可编程墙面用户站



- NetMax模块化的标准安装键盘面板
- 便捷的音量、音源、预置等控制
- 在一个墙面基站可多达3个面板
- PWS-C 将面板连接到 CAN 总线
- 简便的手拉手连接
- 易于标记，由透明的盖提供保护
- 集成的 LED状态指示灯
- 通过IRIS-Net配置按键和LED

AI-1

NETMAX 8通道模拟输入卡



- 8路电子平衡式线路电平输入
- 3针凤凰接口
- 20 k Ω 输入阻抗
- 动态范围: 117 dB, 提供出色的音质
- 自动配置
- IRIS-Net通知安装和移除
- 板载DSP (100 MIPS)

MI-1

NETMAX 8通道模拟 话筒/线路输入卡



- 8路电子平衡式话筒/线路电平输入
- 3针凤凰接口
- 48V幻象电源
- 通过IRIS-Net进行话筒/线路衰减, 选择
- 通过IRIS-Net进行增益和电平调整
- 自动配置
- IRIS-Net通知安装和移除
- 板载DSP (100 MIPS)

DI-1

NETMAX 8通道数字输入卡



- 8通道AES/EBU 或者S/PDIF 数字音频
- 4个输入接口, 3针凤凰接口或者TOSLINK光纤接口
- 提供32-192KHz的采样率
- 独立的采样率

AO-1

NETMAX 8通道模拟输出卡



- 8路电子平衡式线路电平输出
- 3针凤凰接口
- 100 Ω 输出阻抗
- 动态范围: 118 dB, 提供出色的音质
- 自动配置
- IRIS-Net通知安装和移除
- 板载DSP (100 MIPS)

DO-1

NETMAX 8通道数字输出卡



- 8通道AES/EBU 数字音频输出
- 4个3针凤凰接口
- 48 kHz 采样率
- +21 dBu 最大输出电平
- 自动配置
- IRIS-Net通知安装和移除
- 板载DSP (100 MIPS)

CM-1

NETMAX COBRANET音频网络模块



- 连接NetMax到CobraNet数字音频网络
- 两个 100BASE-TX 网络接口(兼容IEEE 802.3u), 用于系统冗余
- 100 mbps 数据传输速率
- 每块4个串口用来输入/输出, 最长达32进32出
- 48 kHz 采样率以及 16-, 20-, or 24-bit 字长
- 通过Ethernet进行控制、监听、配置和固件升级
- 显示连接、激活、错误以及CobraNet连接状态的LED指示灯

DM-1

NETMAX DANTE音频网络模块



- 连接NetMax到Dante数字音频网络
- 传送48KHz采样和16-, 20-, or 24-bit字长的信号 多达32路输入和32路输出
- 低延时 (一般低于1ms)
- 2个千兆以太网接口, 用于系统冗余备份
- 每个接口都带有LED状态指示灯

音频系统处理器

全球成千上万个固定安装和现场应用证明，EV为今天的应用提供真正艺术级的DSP处理设备。EV的Dx46提供48bit浮点运算、24bit AD/DA转换精度和115dB的动态范围，成为数字扬声器控制器的标准

Dx46

两进六出带FIR驱动的扩声系统处理器



- IRIS-Net 软件提供全面的控制、监听和监测
- 扬声器FIR-Drive优化
- A/D转换器前可切换的-6dB衰减
- 专用的阵列EQ和延时模块
- 4个独立的延时模块
- 5个GPI接口闭合输入
- 60个出厂预设, 30个用户预设
- 独一无二的编辑/对比模式, 用来参数可听调整
- 完整的扬声器保护功能, 包括峰值预测 (P-A) 限幅和温控 (TEMP) 限幅

Dx46	
模拟输入 (电子平衡)	2个 XLR, 2个XLR环出
模拟输出 (电子平衡)	6个XLR
数字输入	XLR AES/EBU (2CH)
最大输入电平	8.7 V/+21 dBu (未使用模拟衰减器)
额定输入电平	1.55V/+6 dBu
输入阻抗 (平衡)	10KΩ
最大输出电平	8.7 V/+21 dBu
额定输出电平	1.55V/+6 dBu
输出阻抗 (平衡)	50Ω
频率响应	20 Hz - 22 kHz (+/-0.5 dB)
动态范围	116dB(A计权)
THD+N	<0.002%(带宽限制20Hz-20KHz)
AD转换精度	24-bit Delta Sigma
DA转换精度	24-bit Delta Sigma
数据规格	24bit
内部处理	48bit双倍精度
采样率	48KHz
控制协议	USB, 以太网
尺寸	44.25 x 482.6 x 355.6 mm
净重	4.6Kg



自从2002年EV首次发布IRIS软件平台以来，EV已经开发了一系列音频控制协议和创新的音频硬件。首先就是RL系列遥控功放。对很多用户来说，RL系列功放提供了令人惊异的可控性和可监视性，同时具有更高的可靠性和易用性。现在EV推出了NetMax:trademark: N8000—数字音频系统控制器。

未来在IRIS音频处理链路中会经常用到N8000。IRIS-Net是EV对如何控制愈加复杂的音频系统给出的解决方案，它是一个整合的软件平台，包含巨量的控制选择。音频系统中的每个部分都在它的监视和控制下。信号处理、监测和路由也在它的监控之下。

IRIS-Net

扬声器系统控制软件



- IRIS软件可由用户编程，控制界面有密码保护
- 通过CAN网络，可以遥控和监控多达250台的功放
- 内置使用最新技术的数字信号处理器（滤波、分频、延时、压缩、限幅）
- 动态范围115dB

- 可调用RACE-EV扬声器预设参数
- 实时监测功放运行和扬声器负载
- 系统可以自动进行全频段的功放与扬声器连接状态的监测
- 在关键运行模式下，可自动运行已编程序

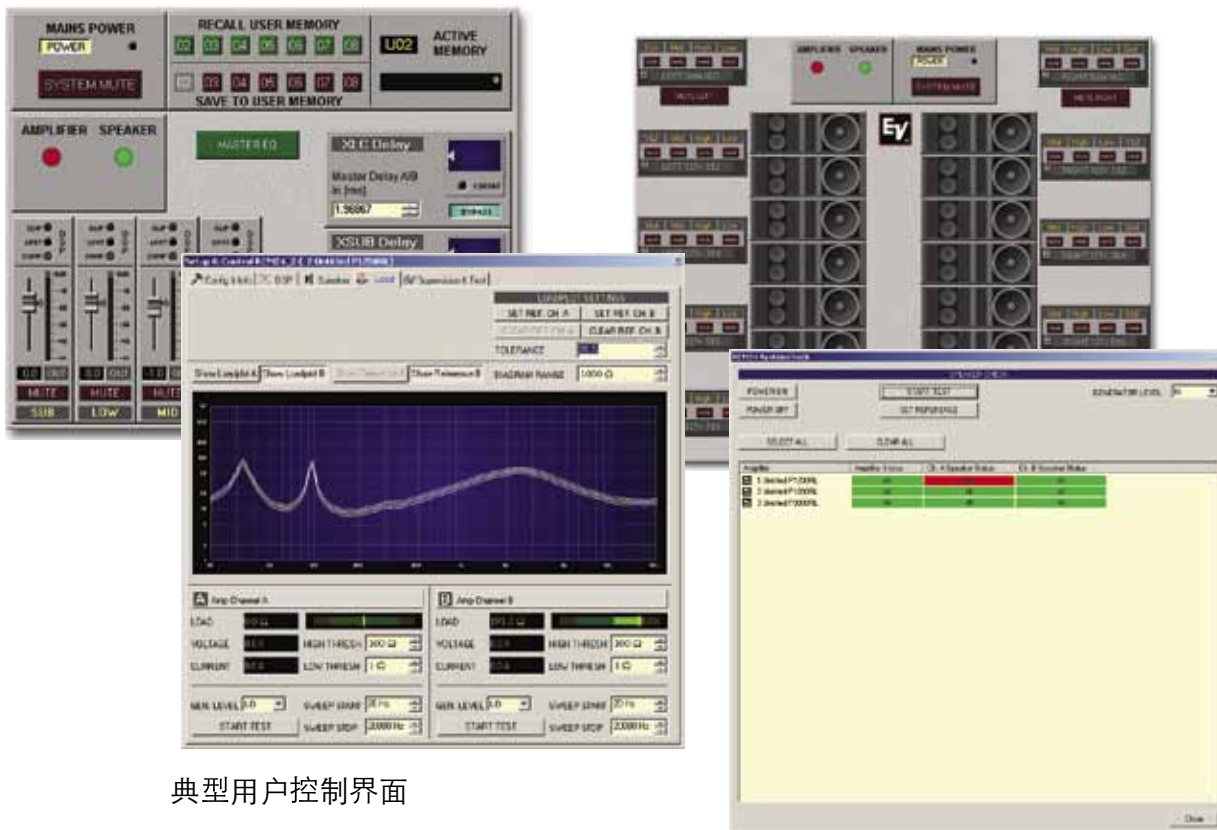

典型用户控制界面

服务热线: 400-8310-669
咨询邮箱: electrovoice@cn.bosch.com

上海总部
上海市长宁区虹桥临空经济园区福泉北路333号
203幢8,9楼

北京分公司
北京市朝阳区太阳宫中路12A号太阳宫大厦809室

成都分公司
四川省成都市顺城大街308号冠城广场23楼D座

深圳分公司
广东省深圳市南山区南海大道1079号花园城数码大厦A座302室

香港分公司
香港沙田安心街11号5楼华顺广场515-521室
电话: 852-2635 2815

台湾分公司
台湾台北市建国北路一段90号6楼
电话: 886-2-2515 5388

南京办事处
江苏省南京市白下区中山东路288号新世纪广场
A座911室

杭州办事处
浙江省杭州市西湖区三墩街道办事处古墩路673
号瑞博国际 902室

武汉办事处
湖北省武汉市经济技术开发区东风三路1号东合
中心商业楼1号2楼

南昌办事处
江西省南昌市解放西路49号明珠广场H栋504室

合肥办事处
安徽省合肥市濉溪路278号财富广场B座西楼
1511室

郑州办事处
河南省郑州市金水区花园路39号郑州国贸中心A
座909室

哈尔滨办事处
黑龙江省哈尔滨市南岗区长江路209号中浩华尔街
A栋2407房

呼和浩特办事处
内蒙古呼和浩特市赛罕区锡林南路盈嘉国际1104室

沈阳办事处
辽宁省沈阳市沈河区惠工街10号卓越大厦1601-
1602室

青岛办事处
山东省青岛市市南区香港中路40号新世界数码旗
舰大厦2806室

济南办事处
山东省济南市历下区解放路112号历东商务大厦
1707室

西安办事处
陕西省西安市高新区沣惠南路20号华晶商务广场B
座1605室

乌鲁木齐办事处
新疆维吾尔自治区新民西街85号红山宾馆4号楼4层

重庆办事处
重庆市渝中区邹容路68号大都会商厦12楼01号

昆明办事处
云南省昆明市人民中路41号敖成大厦A2座12楼
102室

广州办事处
广东省广州市越秀区东风中路515号东照大厦
1607室

长沙办事处
湖南省长沙市星沙漓湘中路26号

福州办事处
福建省福州市鼓楼区东街98号东方大厦18层B2区

